

# TAGUCHI

TAGUCHI INDUSTRIAL Co.,Ltd.

総合製品カタログ Ver.20

# 製品目次 / CONTENTS

製品目次 ..... 1・2

## クイックヒッチ ワンキャッチシリーズ

完全油圧式ワンキャッチ プラス	3・4
完全油圧式ワンキャッチ	5・6
機械式ワンキャッチ	7
油圧式ワンキャッチ	8
完全油圧式ワンキャッチシリーズ 対応アタッチメント	9・36
アダプタのアダプタ	37・38

## 鉄骨・鉄筋切断・コンクリート圧碎機

D大割機 SPシリーズ	39・40
D大割機	41・42
DF大割カッター	43
オートマ旋回のしくみ	44
DX-SRC大割カッター SPシリーズ	45・46
DX-SRC大割カッター/DI-SRC大割カッター	47・48
DXカッター	49・50
DXGGカッター	51・52
MC小割機 SPシリーズ	53
MC小割機 with マグ・ゴン SPシリーズ	54
MC小割機	55・56
MC小割機 with マグ・ゴン	57・58
GSシャー	59・60
GSEシャー・エコ	61・62
GABオールブレード	63・64
HRひまわり	65
THツインドラムカッター	66
GBブレーカ	67
GHU油圧ユニット	68
HGハンディ大割・カッター	69・70

## 油圧発電マグネット マグ・ゴンシリーズ

マグ・ゴン	71
全旋回マグ・ゴン	72
全旋回マグ・ゴン SD/全旋回マグ・ゴン S・SD	73・74

## オリジナル強力つかみ機 グラスパーシリーズ

グラスパーV3	75・76
首振りグラスパーVL	77・78
全旋回グラスパーVS	79・80
全旋回グラスパーVSD	81
全旋回グラスパーVSC	82
全旋回グラスパーVS・SD	83
全旋回グラスパーVS・SC	84
グラスパー with マグ・ゴン	85・86
マグ・コブラ	87
コブラ	88
全旋回木材グラスパー	89・90
オレンジバケット	89・90
グラスパー特殊爪	91・92

## 雑木&草刈り機 クサカルゴンシリーズ<NETIS>

タケカルゴン	93・94
クサカルゴン	95・96
クサカルゴン スリム	97・98

## アスファルト切削機・回転ふるい機

エスカルゴン	99
ディディ・リドル	100

## 掘削機

ミニアースオーガー	101・102
-----------	---------

## 地盤改良・ふるい・かくはん作業機

ドライブミキシング	103
-----------	-----

## 狭幅・標準・広幅・法面仕上げ・平面仕上げ・ふるい・

## かくはん・梯型・暗渠・アーム延長機構・他

## MTバケットシリーズ

MTバケット製品シリーズ INDEX	104
狭幅バケット/標準バケット/広幅バケット	105・106
法面バケット	107
平バケット	108
スケルトンバケット	109・110
ハニカムスケルトンバケット	109・110
ミキシングフォーク	111
シングルリップパー	112
三角(梯型)バケット	113
暗渠バケット	114
クリーンバケット	115・116
マルチエクステンションアーム	117・118
アクセサリパーツ	117・118

## 型式別適合油圧ショベル一覧表

型式別適合油圧ショベル一覧表	119・120
----------------	---------

## 販売、アタッチメントレンタル、ホース製作・販売・出張サービス、ネットワークのご案内

田口クリエイト、バケットランド、ホースマン	121・122
-----------------------	---------

## 本カタログ中の記載について

### ■アダプタタイプ

取付ピンやアダプタボスなどのアダプタ部品を交換することで、他メーカーの油圧ショベルに取付可能かどうかを表しています。  
○：取付可能 ×：取付不可(取付機種限定品)  
(記載のないものはアダプタタイプです)

### ■旋回タイプ

Fタイプ：360°フリー旋回式  
Sタイプ：360°油圧旋回式  
Aタイプ：360°自動旋回式(オートマ)  
ASタイプ：360°自動旋回式(オートマ) + 360°油圧旋回式

\*機種によっては取付け出来ない油圧ショベルもありますので、当社販売代理店までお問い合わせください。

\*本カタログ仕様は、改良のため予告なく変更する事があります。

完全油圧式クイックヒッチ PAT  
完全油圧式 **ワンキャッチ** プラス

国産初

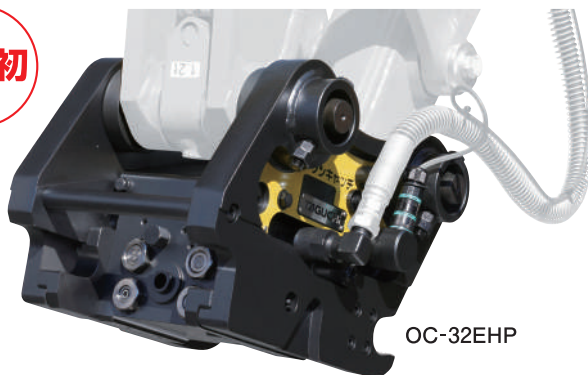

OC-32EHP



GV-32SC-EHP  
装着時

OC-17EHP  
OC-32EHP  
OC-37EHP  
NEW OC-62EHP  
NEW OC-122EHP

特設サイトへ GO



油圧ショベル本体の改造は必要ありません。

..... ワンキャッチ専用の追加配管は不要です。 .....

OC-EHP  
OC-HP  
共通仕様

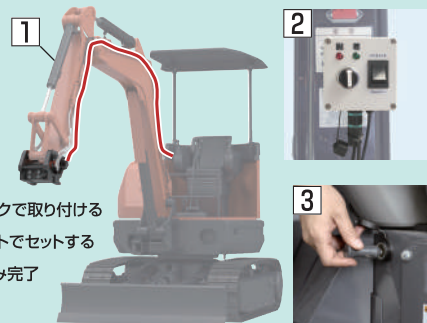

リモコンの取付は、

- 1 配線をインシュロックで取り付ける
- 2 リモコンをマグネットでセットする
- 3 DCソケットに差し込み完了

工具不要で複雑な配線作業は一切ありません。

■完全油圧式ワンキャッチ プラス 仕様図・仕様表

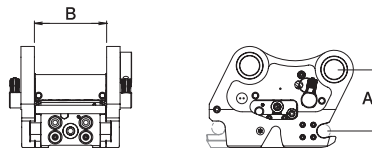

型 式	OC-17EHP	OC-32EHP	OC-37EHP	OC-62EHP	OC-122EHP
本体クラスの目安 ton	1.2~2.5	3~4	3~5.5	6~8	12~14
最大使用圧力 MPa	24.5			27.4	34.3
オフセット距離 A mm	155	160	170	200	210
ブラケット幅 B mm	151	188		243	315
シガーソケット電圧 V	DC12			DC24	
質 量 kg	38	50	52	120	220
アダプタタイプ	○				

※作業用アタッチメント側には専用アタッチメントまたは専用ブラケットの取り付けが必要となります。※1 往復の油圧配管が必要です(但し、OC-17EHP・OC-32EHP・OC-37EHP以外の機種は、作業用アタッチメントによりドレン配管が必要となる場合があります)。※使用圧力は作業用アタッチメントにより異なります。※使用される油圧ショベルのシガーソケットはスイッチボックス用、操作スイッチ用と2口必要です。※使用される油圧ショベルのシガーソケット電圧が上記と異なる場合は当社販売代理店にご相談ください。※クラスが異なる油圧ショベルには取付けることができません。

ショベルの改造不要で簡単着脱を実現!

- 国産初の完全油圧式クイックヒッチ
- 世界初! オリジナルの電気カップリング搭載
- 圧碎機もガラスパーも回る!  
1系統で専用アタッチメントが開閉&旋回可能

電気カップリングが  
プラスされた新モデル

ワンキャッチには自社製の「カップリング」を搭載。プラスには、油圧カップリングに加えて電気カップリングが搭載されています。

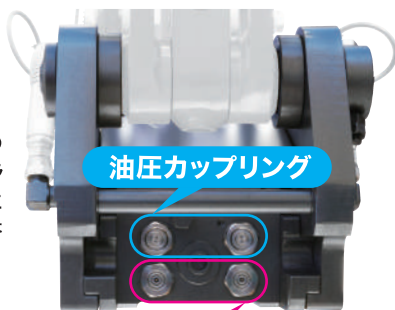

油圧カップリング

電気カップリング

注目!!

世界最小!

アタッチメントを着けても

1トン未満。

OC-05EHP-PC2

- 専用の旋回系アタッチメントも
  - 「めくり隊」装備
- 詳しくは特設サイトへ

0.5tonクラス  
初登場!



完全油圧式クイックヒッチ PAT  
完全油圧式 **ワンタッチ**

国産初! 脱着作業の負荷を大幅軽減。

アタッチメントの脱着に革命!  
運転席からの操作で使用したい  
アタッチメントをワンタッチ脱着するだけ!  
脱着作業が誰でも簡単かつ安全に行える  
クイックヒッチです。

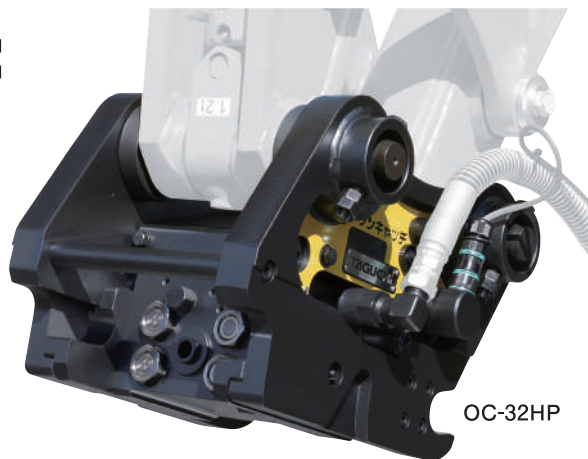
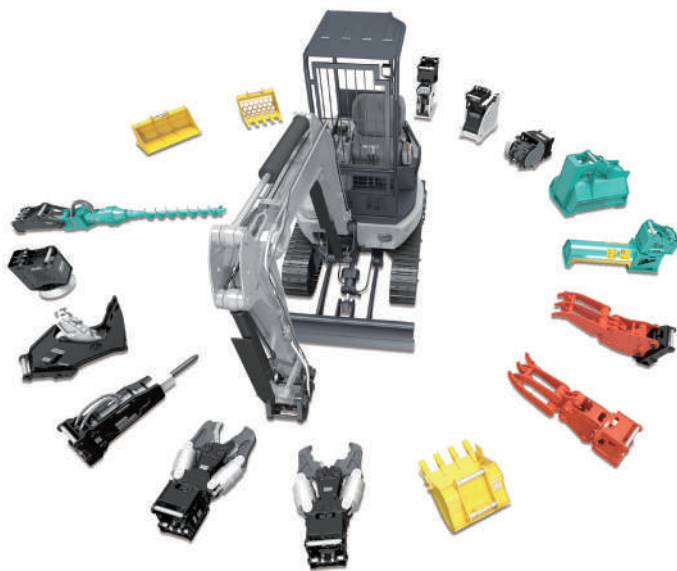

OC-32HP

- OC-17HP
- OC-32HP
- OC-37HP
- OC-62HP
- OC-122HP
- OC-202HP
- OC-302HP
- OC-402HP

国産初

- ◎ 国産唯一! オリジナルの油圧カップリング搭載
- ◎ 追加配管は一切必要なし!  
ショベル本体の改造は不要です
- ◎ キャビンから降りる必要はありません
- ◎ 世界最高レベルの安心安全なロック機構を搭載

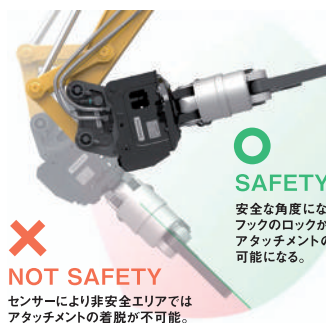

SAFETY

安全な角度になると可動フックのロックが外れ、アタッチメントの着脱が可能になる。

NOT SAFETY

センサーにより非安全エリアではアタッチメントの着脱が不可能。

特設サイトへ GO



■完全油圧式ワンタッチ 仕様図

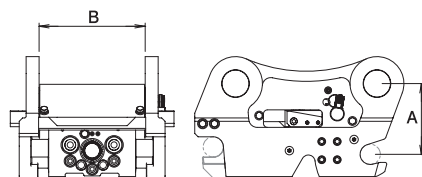

■完全油圧式ワンタッチ 仕様表

型 式	OC-17HP	OC-32HP	OC-37HP	OC-62HP	OC-122HP	OC-202HP	OC-302HP	OC-402HP
本体クラスの目安 ton	1.2~2.5	3~4	3~5.5	6~8	12~14	20~22	30~37	40~45
最大使用圧力 MPa	24.5			27.4	34.3			
オフセット距離 A mm	155	160	170	200	210	240	280	305
ブラケット幅 B mm	151	188		243	315	371	440	520
質 量 kg	38	50	52	120	220	340	540	710
アダプタタイプ	○							

※作業用アタッチメント側には専 (但し、OC-17HP・OC-32HP・業用アタッチメントにより異なります)

用アタッチメントまたは専用ブラケットの取付けが必要となります。※1往復あるいは2往復の油圧配管が必要ですがOC-37HP以外の機種は、作業用アタッチメントによりドレン配管が必要となる場合があります。※使用圧力は作業用アタッチメントにより異なる油圧ショベルには取付けできません。

機械式クイックヒッチ PAT(OC)  
**機械式 ワンキャッチ**  
 油圧式クイックヒッチ PAT(OC-H)  
**油圧式 ワンキャッチ**

- ◎ アタッチメント簡単脱着で稼働効率アップ
- ◎ オリジナルのロック機構(PAT)で安全に使用できます

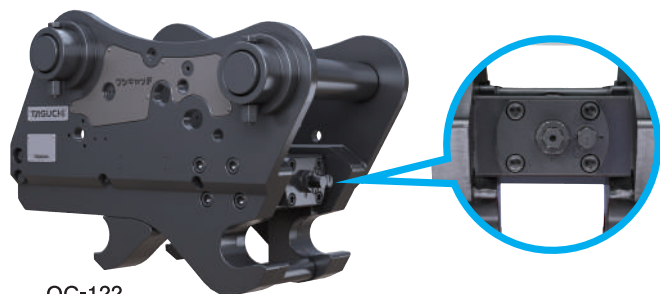

OC-122

### 機械式

- ロックピン内蔵のダイヤルロック機構
- ネジ部密閉で損傷防止

### OCタイプ

#### ■機械式ワンキャッチ 仕様図

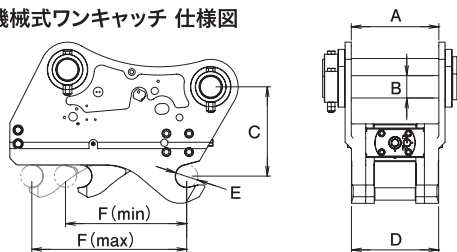

#### ■機械式ワンキャッチ 仕様表

型	式	OC-32	OC-42	OC-62	OC-122	OC-202
本体クラスの目安	ton	3~4	4~5	6~8	12~14	20~22
ブラケット幅	A mm	取付機種に準ずる				
ブラケットピン径	B mm	取付機種に準ずる				
オフセット距離	C mm	170	185	210	260	310
フック幅	D mm	取付機種に準ずる				
適合アタッチメントピン径	E mm	取付機種に準ずる				
適合アタッチメントピン間距離	F mm	182~223	227~272	286~323	353~452	426~518
質量	kg	50	60	100	180	330

※クラスが異なる油圧シヨベルには取付けることができません。※本製品の取付仕様と異なるアタッチメントは取付けることができません。



- 機械式  
 OC-32  
 OC-42  
 OC-62  
 OC-122  
 OC-202  
 油圧式  
 OC-122H  
 OC-202H  
 OC-1000H

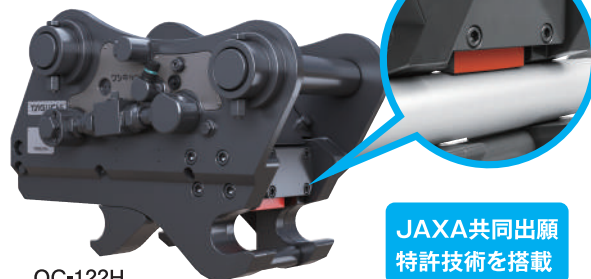

OC-122H

JAXA共同出願  
特許技術を搭載

### 油圧式

### OC-Hタイプ

- シヨベル側の改造不要!
- 遠隔操作で簡単操作
- 油圧降下による脱落に備えたトリプルロック機構

#### ■油圧式ワンキャッチ 仕様図

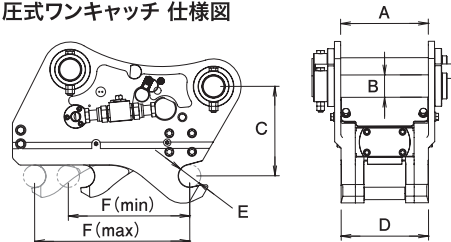

#### ■油圧式ワンキャッチ 仕様表

型	式	OC-122H	OC-202H	OC-1000H
本体クラスの目安	ton	12~14	20~22	100
最大使用圧力	MPa	34.3		27.4*
ブラケット幅	A mm	取付機種に準ずる		
ブラケットピン径	B mm	取付機種に準ずる		
オフセット距離	C mm	260	310	500
フック幅	D mm	取付機種に準ずる		
適合アタッチメントピン径	E mm	取付機種に準ずる		
適合アタッチメントピン間距離	F mm	351~451	428~516	787~820*
質量	kg	180	320	1340

※1往復の油圧配管が必要です。\*OC-1000H:最大使用圧力・適合アタッチメントピン間距離は取付機種により多少変化します。※クラスが異なる油圧シヨベルには取付けることができません。※本製品の取付仕様と異なるアタッチメントは取付けることができません。

## DXカッター HP EHP



DX-135S-HP

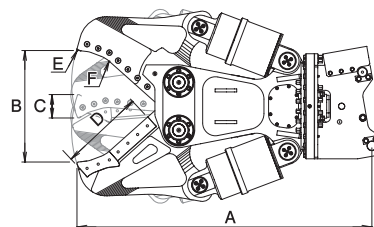

### DXカッター 仕様表

型式	DX-36		DX-42N		DX-72	DX-135	DX-202	DX-302	DX-402
	S-HP	SC-EHP	S-HP	SC-EHP	S-HP	S-HP	S-HP	S-HP	S-HP
対応完全油圧式ワンキャッチ	OC-32HP-OC-37HP	OC-32EHP-OC-37EHP	OC-32HP-OC-37HP	OC-32EHP-OC-37EHP	OC-62HP	OC-122HP	OC-202HP	OC-302HP	OC-402HP
最大使用圧力 MPa	24.5				27.4	31.4			
本体長さ A mm	960		1210		1520	1850	2170	2500	2650
最大開口幅 B mm	250		375		505	700	835	1010	1100
最小開口幅 C mm	-85		-110		-120	-145	-190	-210	-250
ブレード長(根元側+先端側) D mm	165+103		205+155		260+175	325+210	400+260	450+310	500+345
先端切断力 E kN	247		323		431	759	1000	1260	1400
中央切断力 F kN	365		500		627	1100	1470	1880	2080
シガーソケット電圧* V	—	DC12	—	DC12			—		
質量 kg	280		460		840	1590	2540	3940	4710

<Sタイプ>※2往復の油圧配管が必要です(但し、DX-36S-HP・DX-42NS-HP以外の機種は、旋回中の背圧が<SCタイプ>※1往復の油圧配管が必要です。※使用される油圧ジョベルのシガーソケット電圧(\*操作スイッチ

2MPaを超える場合、ドレン配管が必要です)。※完全油圧式ワンキャッチ専用機種です。用)が上記と異なる場合は当社販売代理店までご相談ください。※完全油圧式ワンキャッチ プラス専用機種です。

## DXGGカッター HP EHP



DXGG-135S-HP

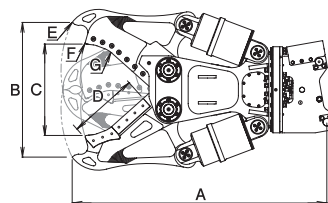

### DXGGカッター 仕様表

型式	DXGG-36		DXGG-42N		DXGG-72	DXGG-135	DXGG-202	DXGG-302	DXGG-402
	S-HP	SC-EHP	S-HP	SC-EHP	S-HP	S-HP	S-HP	S-HP	S-HP
対応完全油圧式ワンキャッチ	OC-32HP-OC-37HP	OC-32EHP-OC-37EHP	OC-32HP-OC-37HP	OC-32EHP-OC-37EHP	OC-62HP	OC-122HP	OC-202HP	OC-302HP	OC-402HP
最大使用圧力 MPa	24.5				27.4	31.4			
本体長さ A mm	1020		1280		1600	1950	2270	2640	2690
最大開口幅 B mm	415		590		765	1030	1240	1480	1620
ブレード最大開口幅 C mm	250		375		505	700	835	1010	1100
ブレード長(根元側+先端側) D mm	165+103		205+155		260+175	325+210	400+260	450+310	500+345
先端つかみ力 E kN	212		279		371	647	872	1090	1210
ブレード先端切断力 F kN	247		323		431	759	1000	1260	1400
ブレード中央切断力 G kN	365		500		627	1100	1470	1880	2080
シガーソケット電圧* V	—	DC12	—	DC12			—		
質量 kg	290		470		860	1610	2570	3990	4800

<Sタイプ>※2往復の油圧配管が必要です(但し、DXGG-36S-HP・DXGG-42NS-HP以外の機種は、旋回中の背圧が<SCタイプ>※1往復の油圧配管が必要です。※使用される油圧ジョベルのシガーソケット電圧(\*操作スイッチ

2MPaを超える場合、ドレン配管が必要です)。※完全油圧式ワンキャッチ専用機種です。用)が上記と異なる場合は当社販売代理店までご相談ください。※完全油圧式ワンキャッチ プラス専用機種です。ジョベルには、アームの補強をおすすめします。※クラスが異なる油圧ジョベルには取付けることができません。

※本製品を取付ける油

## D大割機 SPシリーズ HP



D-212S-SP-HP

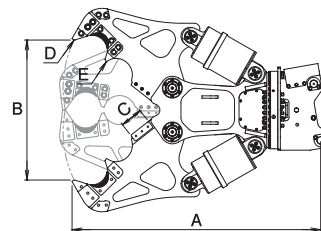

### ■D大割機 SPシリーズ 仕様表

型 式	D-135S-SP-HP	D-212S-SP-HP	D-352S-SP-HP	D-412S-SP-HP	D-452S-SP-HP	D-482S-SP-HP	D-492S-SP-HP
対応完全油圧式ワンキャッチ	OC-122HP	OC-202HP	OC-302HP				OC-402HP
使用圧力 MPa	31.4			31.4			
最大使用圧力 MPa	34.3			34.3			
本体長さ A mm	1980	2310	2650	2940	3140	3260	3360
最大開口幅 B mm	1000	1300	1550	1800	1900	2000	2200
ブレード長 C mm	190	210	240	240			
先端圧砕力 D kN	731	1160	1400	1360	1380	2250	2060
中央圧砕力 E kN	1100	1730	2200	2020	2110	3370	3150
質量 kg	1530	2460	3720	5070	5440	6350	6660

※2往復の油圧配管が必要です(但し、旋回中の背圧が2MPaを超える場合、ドレン配管が必要です)。  
 ※完全油圧式ワンキャッチ専用機種です。

## D大割機 HP EHP



D-212S-HP

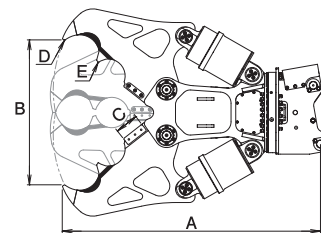

### ■D大割機 仕様表

型 式	D-36		D-42N		D-75	D-135	D-212
ワンキャッチタイプ	S-HP		SC-EHP		S-HP	S-HP	S-HP
対応完全油圧式ワンキャッチ	OC-32HP・OC-37HP		OC-32EHP・OC-37EHP		OC-62HP	OC-122HP	OC-202HP
使用圧力 MPa	24.5		24.5			31.4	
最大使用圧力 MPa	24.5		24.5		27.4	34.3	
本体長さ A mm	965		1140	1150	1670	1980	2310
最大開口幅 B mm	360		500		800	1000	1300
ブレード長 C mm	100		110		130	190	210
先端圧砕力 D kN	240		344		519	731	1160
中央圧砕力 E kN	358		524		806	1100	1730
シガーソケット電圧* V	-		DC12		-	-	
質量 kg	240		250		390	400	920
					920	1520	2440

<Sタイプ>※2往復の油圧配管が必要です(但し、D-36S-HP・D-42NS-HP以外の機種は、旋回中の背圧が<SCタイプ>※1往復の油圧配管が必要です。 ※使用される油圧シヨベルのシガーソケット電圧(\*操作スイッチ

※本製品を取付ける油

2MPaを超える場合、ドレン配管が必要です)。 ※完全油圧式ワンキャッチ専用機種です。  
 用)が上記と異なる場合は当社販売代理店までご相談ください。 ※完全油圧式ワンキャッチ プラス専用機種です。  
 圧シヨベルには、アームの補強をおすすめします。 ※クラスが異なる油圧シヨベルには取付けることができません。

## DX-SRC大割機カッター SPシリーズ HP



DX-SRC-212S-SP-HP

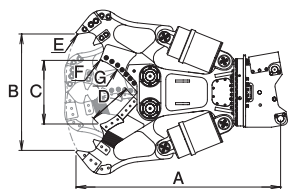

### DX-SRC大割カッター SPシリーズ 仕様表

型 式	DX-SRC-135S-SP-HP	DX-SRC-212S-SP-HP
対応完全油圧式ワンキャッチ	OC-122HP	OC-202HP
使用圧力 MPa	31.4	
最大使用圧力 MPa	34.3	
本体長さ A mm	1870	2190
最大開口幅 B mm	995	1250
ブレード最大開口幅 C mm	555	680
ブレード長 D mm	405	470
先端圧砕力 E kN	681	1220
ブレード先端切断力 F kN	978	1770
ブレード中央切断力 G kN	1500	2680
質量 kg	1610	2550

※2往復の油圧配管が必要です(但し、旋回中の背圧が2MPaを超える場合、ドレン配管が必要です)。  
※完全油圧式ワンキャッチ専用機種です。

## DX-SRC大割機カッター HP



DX-SRC-135S-HP

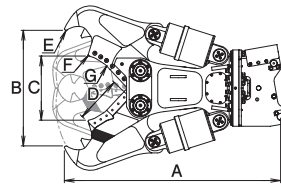

### DX-SRC大割カッター 仕様表

型 式	DX-SRC-72S-HP	DX-SRC-135S-HP	DX-SRC-212S-HP
対応完全油圧式ワンキャッチ	OC-62HP	OC-122HP	OC-202HP
使用圧力 MPa	24.5	31.4	
最大使用圧力 MPa	27.4	34.3	
本体長さ A mm	1590	1870	2190
最大開口幅 B mm	730	1000	1250
ブレード最大開口幅 C mm	400	555	695
ブレード長 D mm	355	405	470
先端圧砕力 E kN	385	680	1220
ブレード先端切断力 F kN	573	978	1760
ブレード中央切断力 G kN	920	1500	2680
質量 kg	890	1590	2550

※2往復の油圧配管が必要です(但し、旋回中の背圧が2MPaを超える場合、ドレン配管が必要です)。  
※完全油圧式ワンキャッチ専用機種です。

## DI-SRC大割機カッター HP



DI-SRC-135S-HP

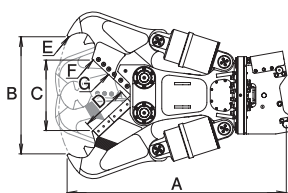

### DI-SRC大割カッター 仕様表

型 式	DI-SRC-72S-HP	DI-SRC-135S-HP
対応完全油圧式ワンキャッチ	OC-62HP	OC-122HP
使用圧力 MPa	24.5	31.4
最大使用圧力 MPa	27.4	34.3
本体長さ A mm	1590	1870
最大開口幅 B mm	730	1000
ブレード最大開口幅 C mm	430	600
ブレード長 D mm	350	400
先端圧砕力 E kN	385	680
ブレード先端切断力 F kN	588	1010
ブレード中央切断力 G kN	880	1440
質量 kg	890	1590

※2往復の油圧配管が必要です(但し、旋回中の背圧が2MPaを超える場合、ドレン配管が必要です)。  
※完全油圧式ワンキャッチ専用機種です。

## DF大割カッター HP EHP



DF-22SC-EHP

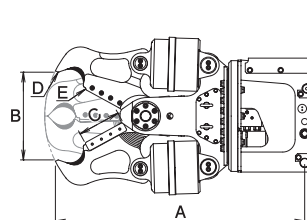

### DF大割カッター 仕様表

型 式	DF-05SC-EHP	DF-22SC-EHP	DF-22A-HP
対応完全油圧式ワンキャッチ	OC-05EHP-PC/OC-05EHP-PC2	OC-17EHP	OC-17HP/OC-17EHP
使用圧力 MPa	14.7	20.6	
最大使用圧力 MPa	14.7	20.6	
本体長さ A mm	680	810	
最大開口幅 B mm	210	285	
ブレード長 C mm	100	140	
先端圧砕力 D kN	70	186	
中央切断力 E kN	106	280	
シガーソケット電圧* V	—	DC12	—
質量 kg	100	160	

<SCタイプ>※DF-05SC-EHP以外の機種は、1往復の油圧配管が必要です。 ※DF-05SC-EHP以外の機種は、使用される油圧シヤベルのシガーソケット電圧(\*操作スイッチ用)が上記と異なる場合は当社販売代理店までご相談ください。完全油圧式ワンキャッチ プラス専用機種です。  
<Aタイプ>※1往復の油圧配管が必要です(使用圧力が低い場合、旋回不能になることがあります)。完全油圧式ワンキャッチシリーズ専用機種です。

※本製品を取付ける油

圧シヤベルには、アームの補強をおすすめします。 ※クラスが異なる油圧シヤベルには取付けることができません。

## MC小割機 SPシリーズ HP EHP

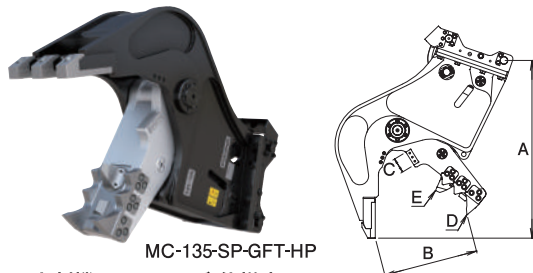

MC-135-SP-GFT-HP

### ■MC小割機 SPシリーズ仕様表

型 式	MC-135-SP-GFT-HP	MC-202-SP-GFT-HP	MC-212-SP-GFT-HP
対応完全油圧式ワンキャッチ	OC-122HP・OC-122EHP	OC-202HP	
使用圧力 MPa	31.4		
最大使用圧力 MPa	34.3		
本体長さ A mm	1400	1600	1660
最大開口幅 B mm	745	845	875
ブレード長 C mm	120	160	
先端圧砕力 D kN	551	569	735
中央圧砕力 E kN	843	883	1120
質 量 kg	1170	1750	1890

※1往復の油圧配管が必要です。※完全油圧式ワンキャッチシリーズ専用機種です。

## MC小割機 HP EHP

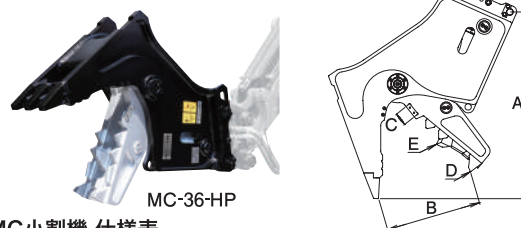

MC-36-HP

### ■MC小割機仕様表

型 式	MC-36-HP	MC-52-HP	MC-75-GFT-HP	MC-135-GFT-HP	MC-452-GFT-HP
対応完全油圧式ワンキャッチ	OC-32HP OC-37HP OC-32EHP OC-37EHP		OC-62HP OC-62EHP	OC-122HP OC-122EHP	OC-402HP
使用圧力 MPa	24.5			31.4	
最大使用圧力 MPa	24.5			34.3	
本体長さ A mm	885	995	1320	1410	2680
最大開口幅 B mm	430	510	620	750	1170
ブレード長 C mm	70		100	120	210
先端圧砕力 D kN	178	226	369	547	1220
中央圧砕力 E kN	282	353	534	882	1930
質 量 kg	240	390	650	1140	4400

※1往復の油圧配管が必要です。※完全油圧式ワンキャッチシリーズ専用機種です。

## MC小割機 with マグ・ゴン SPシリーズ HP EHP



MC-135FM4A-SP-GFT-HP

### ■MC小割機 with マグ・ゴン SPシリーズ仕様表

型 式	MC-135FM4A-SP-GFT-HP	MC-202FM4A-SP-GFT-HP	MC-212FM5A-SP-GFT-HP	MC-212FM7A-SP-GFT-HP
対応完全油圧式ワンキャッチ	OC-122HP・OC-122EHP	OC-202HP		OC-202HP
使用圧力 MPa	31.4			31.4
最大使用圧力 MPa	34.3			34.3
本体長さ A mm	1400	1600		1660
最大開口幅 B mm	745	845		875
ブレード長 C mm	120	160		160
先端圧砕力 D kN	551	569		735
中央圧砕力 E kN	843	883		1120
マグネット使用定格 %ED	60 (6分通電4分休止の繰り返し周期)		60 (6分通電4分休止の繰り返し周期)	
マグネット消費電力 kW	0.5		1.0	3.3
マグネット径 mm	φ400		φ500	φ700
質 量 kg	1360	1960	2320	2540

※1往復の油圧配管が必要です。※マグネット製品をご使用になる際には、「車両系建設機械運転技能講習修了証」(整地・運搬・積込及び掘削用)に加えて、「小型移動式クレーン運転技能講習修了証」の取得を推奨します。※完全油圧式ワンキャッチシリーズ専用機種です。

※本製品を取付ける油

圧シヨベルには、アームの補強をおすすめします。※クラスが異なる油圧シヨベルには取付けることができません。

MC小割機 with マグ・ゴン HP EHP



MC-135FM4A-HP

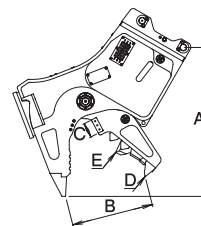

■MC小割機 with マグ・ゴン 仕様表

型 式	MC-52FM3A-HP	MC-75FM4A-HP	MC-75FM5A-HP	MC-135FM4A-HP	MC-135FM5A-HP
対応完全油圧式ワンキャッチ	OC-32HP・OC-37HP OC-32EHP・OC-37EHP	OC-62HP OC-62EHP	OC-62HP OC-62EHP		OC-122HP OC-122EHP
使用圧力 MPa	24.5		24.5	31.4	
最大使用圧力 MPa	24.5	27.4	27.4	34.3	
本体長さ A mm	1000	1280	1280	1390	
最大開口幅 B mm	510	620	620	750	
ブレード長 C mm	70	100	100	120	
先端圧砕力 D kN	226	369	369	547	
中央圧砕力 E kN	353	534	534	882	
マグネット使用定格 %ED	60 (6分通電4分休止の繰り返し周期)			60 (6分通電4分休止の繰り返し周期)	
マグネット消費電力 kW	0.37	0.5	1.0	0.5	1.0
マグネット径 mm	φ300	φ400	φ500	φ400	φ500
質量 kg	490	800	950	1370	1510

※1往復の油圧配管が必要です。 ※マグネット製品をご使用になる際には、「車両系建設機械運転技能講習修了証」(整地・運搬・積込及び掘削用)に加えて、「小型移動式クレーン運転技能講習修了証」の取得を推奨します。

※2往復の油圧配管が必要ですが(但し、旋回中の背圧が2MPaを超える場合、ドレン配管が必要です)。

GSシャー HP



GS-202S-HP

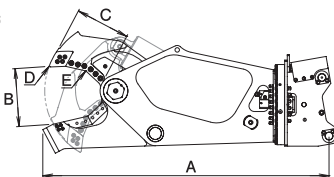

■GSシャー 仕様表

型 式	GS-122S-HP	GS-202S-HP	GS-482S-HP
対応完全油圧式ワンキャッチ	OC-122HP	OC-202HP	OC-402HP
最大使用圧力 MPa	31.4		
本体長さ A mm	2100	2570	3440
最大開口幅 B mm	420	520	710
ブレード長 C mm	371	490	656
先端切断力 D kN	829	1210	2160
中央切断力 E kN	1600	2410	4250
質量 kg	1420	2540	6150

※2往復の油圧配管が必要ですが(但し、旋回中の背圧が2MPaを超える場合、ドレン配管が必要です)。

GSEシャー・エコ HP



GSE-122S-HP

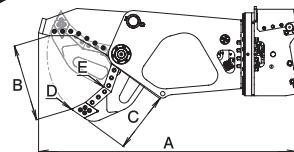

■GSEシャー・エコ 仕様表

型 式	GSE-62S-HP	GSE-122S-HP	GSE-202S-HP
対応完全油圧式ワンキャッチ	OC-62HP	OC-122HP	OC-202HP
最大使用圧力 MPa	27.4	31.4	
本体長さ A mm	1730	2060	2470
最大開口幅 B mm	500	610	750
ブレード長 C mm	382	478	554
先端切断力 D kN	195	323	460
中央切断力 E kN	399	665	925
質量 kg	690	1250	1990

※2往復の油圧配管が必要ですが(但し、旋回中の背圧が2MPaを超える場合、ドレン配管が必要です)。

※本製品を取付ける油

圧シヨベルには、アームの補強をおすすめします。 ※クラスが異なる油圧シヨベルには取付けることができません。

GBブレーカ HP EHP



GB-135T-HP

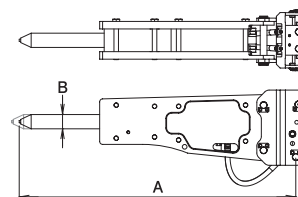

■GBブレーカ仕様表

型 式	GB-05T-HP	GB-17T-HP	GB-32T-HP	GB-42T-HP	GB-62T-HP	GB-135T-HP	GB-212T-HP	GB-352T-HP
対応完全油圧式ワンキャッチ	OC-05EHP-PC OC-05EHP-PC2	OC-17HP OC-17EHP	OC-32HP-OC-37HP OC-32EHP-OC-37EHP	OC-32HP-OC-37HP OC-32EHP-OC-37EHP	OC-62HP OC-62EHP	OC-122HP OC-122EHP	OC-202HP	OC-302HP
使用圧力 MPa	6~13	7~14	10~15	10~16		14~18		13~18
必要流量 L/min	18~25	20~30	25~45	35~60	45~80	80~120	160~200	180~230
本体長さ A mm	985	1080	1315	1590	1840	2090	2510	3030
打撃数 bpm	930~1300	700~1200	550~1000	550~1000		450~720	450~630	350~450
チゼル直径 B mm	∅40	∅45	∅58	∅75	∅95	∅105	∅135	∅155
質 量 kg	90	140	240	330	590	1000	2070	2990

※必ずブレーカモードで使用してください。※質量には、ブラケットを含みます。※完全油圧式ワンキャッチシリーズ

専用機種です。

HRひまわり HP EHP

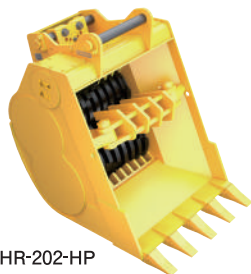

HR-202-HP

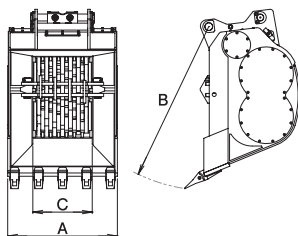

■HRひまわり仕様表

型 式	HR-122-HP	HR-202-HP
対応完全油圧式ワンキャッチ	OC-122HP-OC-122EHP	OC-202HP
使用圧力 MPa	27.4*	
バケット幅 A mm	870	1110
バケット長さ B mm	1420	1650
破碎軸幅 C mm	425	600
処理能力 ton/h	10~35	20~60
質 量 kg	1630	2560

\*使用圧力補足：リリーフ弁内蔵。※1往復の油圧配管が必要です(但し、背圧が3.4MPaを超える場合、ドレン配管が必要です)。※完全油圧式ワンキャッチシリーズ専用機種です。

※本製品を取付ける油

THツインドラムカッター HP EHP



TH-122-GFT-HP

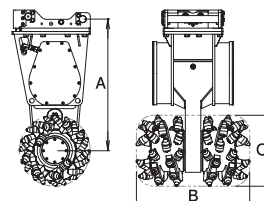

■THツインドラムカッター仕様表

型 式	TH-62-GFT-HP	TH-122-GFT-HP	TH-202-GFT-HP
対応完全油圧式ワンキャッチ	OC-62HP-OC-62EHP	OC-122HP-OC-122EHP	OC-202HP
使用圧力 MPa	—	27.4*	
最大使用圧力 MPa	27.4	—	
本体長さ A mm	1000	1120	1310
ドラム幅 B mm	925	970	1020
ドラム外径 C mm	∅505	∅605	∅655
回転数 rpm	81(120L/min時)	110(200L/min時)	164(400L/min時)
最大出力トルク N·m	5840	7460	9620
切削力 kN	23	25	29
質 量 kg	840	1420	2000

\*使用圧力補足：リリーフ弁内蔵。※ブレーカ配管又は1往復の油圧配管が必要です(但し、背圧が3.4MPaを超える場合、ドレン配管が必要です)。※完全油圧式ワンキャッチシリーズ専用機種です。

圧シヨベルには、アームの補強をおすすめします。※クラスが異なる油圧シヨベルには取付けることができません。

## 全旋回グラスパーVS with マグ・ゴン HP



GV-122SFM4A-HP

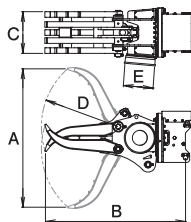

### ■全旋回グラスパーVS with マグ・ゴン 仕様表

型 式	GV-122SFM4A-HP	GV-402SFM7A-HP
対応完全油圧式ワンキャッチ	OC-122HP	OC-402HP
最大使用圧力 MPa	34.3	
推奨流量 L/min	120	
最大開口幅 A mm	1860	2810
本体長さ B mm	1880	2810
爪幅 C mm	560	910
爪長さ D mm	1030	1590
マグネット使用定格 %ED	60(6分通電4分休止の繰り返し周期)	
マグネット消費電力 kW	0.5	3.3
マグネット径 E mm	∅400	∅700
質量 kg	1080	4260
最大吸着質量目安(鉄鉄/鋼板切断屑/切屑) kg	60/20/10	350/200/100

※2往復の油圧配管が必要です(但し、旋回中の背圧が2MPaを超える場合、ドレン配管が必要です)。※マグネット製品をご使用になる際には、「車両系建設機械運転技能講習修了証」(整地・運搬・構込及び掘削用)に加えて、「小型移動式クレーン運転技能講習修了証」の取得を推奨します。※完全油圧式ワンキャッチ専用機種です。

## 全旋回木材グラスパー HP



GW-122S-HP

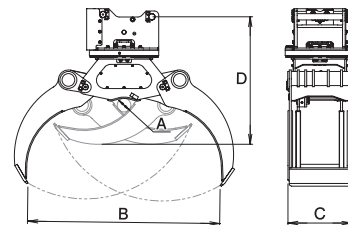

### ■全旋回木材グラスパー 仕様表

型 式	GW-122S-HP
対応完全油圧式ワンキャッチ	OC-122HP
最大使用圧力 MPa	34.3
最小つかみ径 A mm	∅130
最大開口幅 B mm	1830
爪幅 C mm	610
全高 D mm	1210
質量 kg	900

※2往復の油圧配管が必要です(但し、背圧が2MPaを超える場合、ドレン配管が必要です)。※極端な片つかみは危険ですのでおやめください。※完全油圧式ワンキャッチ専用機種です。

## 全旋回グラスパーVS/VSC HP EHP



GV-202S-HP

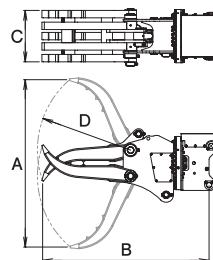

### ■全旋回グラスパーVS/VSC 仕様表

型 式	GV-05	GV-16	GV-32	GV-42	GV-62	GV-122	GV-202
ワンキャッチタイプ	SC-EHP	S-HP	SC-EHP	S-HP	SC-EHP	S-HP	SC-EHP
対応完全油圧式ワンキャッチ	OC-05EHP-PC OC-05EHP-PC2	OC-17HP	OC-17EHP	OC-32HP-OC-37HP OC-32EHP-OC-37EHP	OC-32HP-OC-37HP OC-32EHP-OC-37EHP	OC-62HP OC-62EHP	OC-122HP OC-122EHP OC-202HP
最大使用圧力 MPa	—	24.5		24.5		27.4	34.3
使用圧力 MPa	14.7	—		—		—	—
最大開口幅 A mm	565	820	1200	1300	1670	1860	2260
本体長さ B mm	750	945	1190	1340	1670	1880	2250
爪幅 C mm	175	250	330	425	470	560	695
爪長さ D mm	345	500	660	760	905	1030	1260
シガーソケット電圧* V	—	DC12	—	DC12	—	DC12	DC24
質量 kg	80	120	200	210	300	550	930
旋 回 速 度	固定	可変	固定	可変	固定	可変	可変

<SCタイプ>※2往復の油圧配管が必要です(但し、GV-16S-HP・GV-32S-HP・GV-42S-HP以外の機種は、背圧が2MPaを超える場合、ドレン配管が必要です)。<SCタイプ>※GV-05SC-EHP以外の機種は、1往復の油圧配管が必要です。※場合は当社販売代理店までご相談ください。※GV-05SC-EHP・GV-16SC-EHP・GV-32SC-EHPの爪はボックス

を超える場合、ドレン配管が必要です。※GV-16S-HP・GV-32S-HPの爪はボックス構造ではありません。※完全油圧式ワンキャッチ専用機種です。<SCタイプ>※GV-05SC-EHP以外の機種は、使用される油圧シヨベルのシガーソケット電圧(\*操作スイッチ用)が上記と異なる構造ではありません。※完全油圧式ワンキャッチ プラス専用機種です。

※グラスパーシリーズを取付ける油圧シヨベルには、アーム

の損傷を防ぐために、アームの補強をおすすめします。※クラスが異なる油圧シヨベルには取付けることができません。

## マグ・コブラ HP EHP

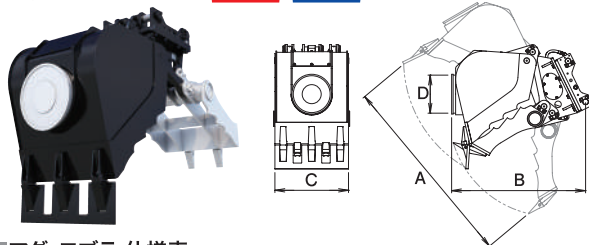

■マグ・コブラ仕様表

型 式	CBR-122FM4A-GFT-HP	
対応完全油圧式ワンキャッチ	OC-122HP・OC-122EHP	
使用圧力 MPa	34.3	
最大開口幅 A mm	2050	
全 長 B mm	1410	
バケット幅 C mm	775	
マグネット使用定格 %ED	60 (6分通電4分休止の繰り返し周期)	
マグネット消費電力 kW	0.5	
マグネット径 D mm	φ400	
質 量 kg	1210	

※1往復の油圧配管が必要です。※マグネット製品をご使用になる際には、「車両系建設機械運転技能講習修了証」(整地・運搬・積込及び掘削用)に加えて、「小型移動式クレーン運転技能講習修了証」の取得を推奨します。※完全油圧式ワンキャッチシリーズ専用機種です。

## コブラ HP EHP

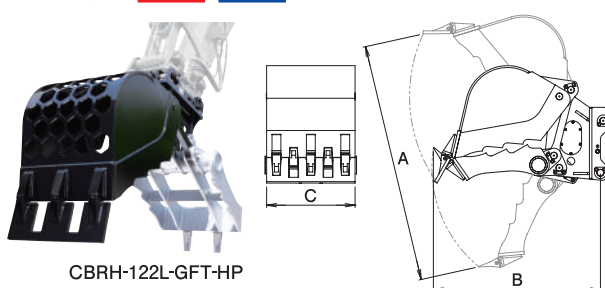

CBRH-122L-GFT-HP

■コブラ仕様表

型 式	CBRB-122L-GFT-HP	CBRH-122L-GFT-HP	CBRB-202L-HP	CBRH-202L-HP
対応完全油圧式ワンキャッチ	OC-122HP・OC-122EHP		OC-202HP	
使用圧力 MPa	34.3			
最大開口幅 A mm	2050		2440	
全 長 B mm	1440		1690	
バケット幅 C mm	775		900	
六角穴対辺 mm	-	120	-	120
質 量 kg	1040	1000	1590	1550

※1往復の油圧配管が必要です。※完全油圧式ワンキャッチシリーズ専用機種です。

## オレンジバケット with マグ・ゴン HP

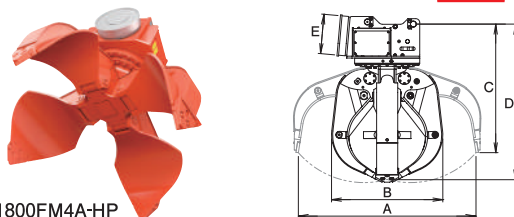

ARG-1800FM4A-HP

■オレンジバケット with マグ・ゴン仕様表

型 式	ARG-1800FM4A-HP	ARG-2300FM4A-HP
対応完全油圧式ワンキャッチ	OC-122HP	OC-202HP
最大使用圧力 MPa	34.3	
最大開口幅 A mm	1800	2300
全 幅 B mm	1130	1140
全高(開時) C mm	1300	1540
全高(閉時) D mm	1580	1910
マグネット使用定格 %ED	60 (6分通電4分休止の繰り返し周期)	
マグネット消費電力 kW	0.5	
マグネット径 E mm	φ400	
質 量 kg	1480	2280

※2往復の油圧配管が必要です(但し、背圧が2MPaを超える場合、ドレン配管が必要です)。※マグネット製品をご使用になる際には、「車両系建設機械運転技能講習修了証」(整地・運搬・積込及び掘削用)に加えて、「小型移動式クレーン運転技能講習修了証」の取得を推奨します。※完全油圧式ワンキャッチ専用機種です。

## オレンジバケット HP

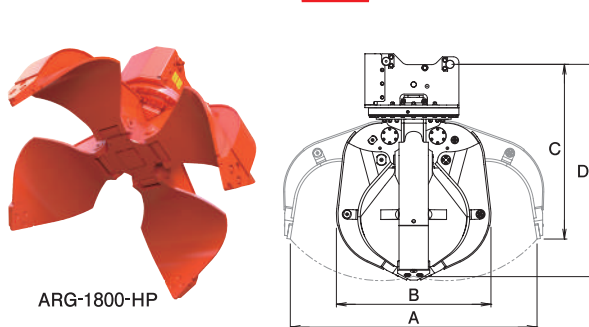

ARG-1800-HP

■オレンジバケット仕様表

※仕様図はARG

型 式	ARG-1800-HP	ARP-1800-HP	ARG-2300-HP	ARP-2300-HP
対応完全油圧式ワンキャッチ	OC-122HP		OC-202HP	
最大使用圧力 MPa	34.3			
最大開口幅 A mm	1800		2300	
全 幅 B mm	1130		1340	
全高(開時) C mm	1280		1540	
全高(閉時) D mm	1550		1940	
質 量 kg	1310	1240	1970	1850

※2往復の油圧配管が必要です(但し、背圧が2MPaを超える場合、ドレン配管が必要です)。※完全油圧式ワンキャッチ専用機種です。

※ガラスシリーズを取付ける油圧ショベルには、アーム

の損傷を防ぐために、アームの補強をおすすめします。※クラスが異なる油圧ショベルには取付けることができません。

## マグ・ゴン HP EHP



GMF-32-HP

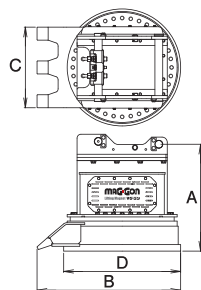

### ■マグ・ゴン 仕様表

型 式	GMF-17-HP	GMF-32-HP	GMF-37-HP	GMF-62-HP	GMF-122-HP
対応完全油圧式ワンキャッチ	OC-17HP・OC-17EHP	OC-32HP・OC-37HP・OC-32EHP・OC-37EHP	OC-62HP・OC-62EHP	OC-122HP・OC-122EHP	
使用圧力 MPa	14.7以上			17.6以上	20.6以上
全 高 A mm	445	490	580	710	820
全 長 B mm	—	435	695	900	1110
爪 幅 C mm	—	—	360	500	620
マグネット使用定格 %ED	60 (6分通電4分休止の繰り返し周期)				
マグネット消費電力 kW	0.37	0.5	1.0	3.3	5.6
マグネット径 D mm	∅300	∅400	∅500	∅700	∅900
質 量 kg	130	190	390	690	1160
最大吸着質量目安* kg	15/5/2	60/20/10	120/90/25	350/200/100	500/300/200

\*最大吸着質量目安は(鉄鉄/鋼板切断屑/切屑)の順で表記しています。  
 ※ブレーカ配管又は1往復の油圧配管が必要です。※マグネット製品をご使用になる際には、「車両系建設機械運転技能講習修了証」(整地・運搬・積込及び掘削用)に加えて、「小型移動式クレーン運転技能講習修了証」の取得を推奨します。※完全油圧式ワンキャッチシリーズ専用機種です。

## 全旋回マグ・ゴン HP



GMF-122S-HP

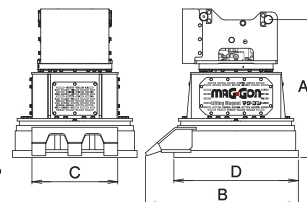

### ■全旋回マグ・ゴン 仕様表

型 式	GMF-62S-HP	GMF-122S-HP
対応完全油圧式ワンキャッチ	OC-62HP	OC-122HP
使用圧力 MPa	20.6以上	
必要流量 L/min	19以上	27以上
全 高 A mm	900	995
全 長 B mm	890	1110
爪 幅 C mm	500	620
マグネット使用定格 %ED	60 (6分通電4分休止の繰り返し周期)	
マグネット消費電力 kW	3.3	5.6
マグネット径 D mm	∅700	∅900
質 量 kg	760	1300
最大吸着質量目安(鉄鉄/鋼板切断屑/切屑) kg	350/200/100	500/300/200

※2往復の油圧配管が必要です(但し、旋回中の背圧が2MPaを超える場合、ドレン配管が必要です)。※マグネット製品をご使用になる際には、「車両系建設機械運転技能講習修了証」(整地・運搬・積込及び掘削用)に加えて、「小型移動式クレーン運転技能講習修了証」の取得を推奨します。※完全油圧式ワンキャッチ専用機種です。

## エスカルゴン HP EHP

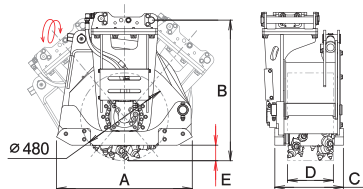

### ■エスカルゴン 仕様表

型 式	ES-32-GFT-HP
対応完全油圧式ワンキャッチ	OC-32HP・OC-37HP・OC-32EHP・OC-37EHP
本体長さ A mm	745
本体高さ B mm	770
本体幅 C mm	375
切削幅 D mm	250
切削深さ E mm	0~85
回転数 rpm	100(40L/min時)
質 量 kg	310

※ブレーカ配管又は1往復の油圧配管が必要です。※背圧が2MPaを超える油圧シヨベルでは使用できません。※コンクリート用切削ビットはオプションです。※完全油圧式ワンキャッチシリーズ専用機種です。

## ドラムカッター HP EHP

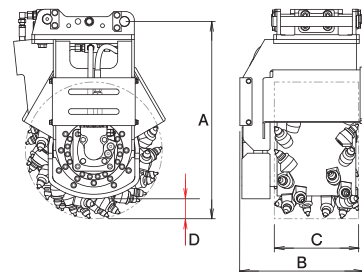

### ■ドラムカッター 仕様表

型 式	DC-32-HP
対応完全油圧式ワンキャッチ	OC-32HP・OC-37HP・OC-32EHP・OC-37EHP
全 高 A mm	700
全 幅 B mm	440
切削幅 C mm	300
切削深さ D mm	70
回転数 rpm	100 rpm (40L/min時)
質 量 kg	240

※ブレーカ配管又は1往復の油圧配管が必要です。※背圧が2MPaを超える油圧シヨベルでは使用できません。※コンクリート用切削ビットはオプションです。※完全油圧式ワンキャッチシリーズ専用機種です。

※クラスが異なる油圧シヨベルには取付けることができません。

ドライブミキシング **HP** **EHP**

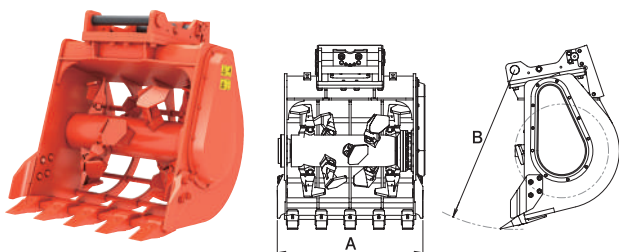

■ドライブミキシング仕様表

型 式	DM-122-GFT-HP
対応完全油圧式ワンキャッチ	OC-122HP・OC-122EHP
最大使用圧力 MPa	34.3
バケット幅 A mm	1110
バケット長さ B mm	1210
回 転 数 rpm	129
質 量 kg	960

※1往復の油圧配管が必要です(但し、背圧が3.4MPaを超える場合、ドレン配管が必要です)。※完全油圧式ワンキャッチシリーズ専用機種です。

ディディ・リドル with マグ・ゴン **HP**

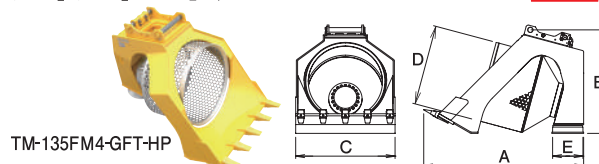

■ディディ・リドル with マグ・ゴン仕様表

型 式	TM-62FM4-HP	TM-135FM4-GFT-HP
対応完全油圧式ワンキャッチ	OC-62HP	OC-122HP
本 体 長 さ A mm	1870	2110
本 体 高 さ B mm	1080	1360
本 体 幅 C mm	1080	1310
スクリーン径 D mm	φ870	φ1060
網 目 サ イ ズ mm	HEX 40	
マグネット使用定格 %ED	60 (6分通電4分休止の繰り返し周期)	
マグネット消費電力 kW	0.5	
マグネット径 E mm	φ400	
質 量 kg	810	1370

※2往復の油圧配管が必要です。※回転ラインの背圧が2MPaを超える油圧ショベルでは使用できません。※発電ラインの背圧が4.9MPaを超える油圧ショベルでは使用できません。※減速機のギアオイルは、初回200時間又は3ヵ月経過時、2回目より500時間毎又は1年毎に交換が必要です。※上記以外の網目サイズも選べますのでお問い合わせください。※マグネット製品をご使用になる際には、「車両系建設機械運転技能講習修了証」(整地・運搬・積込及び掘削用)に加えて、「小型移動式クレーン運転技能講習修了証」の取得を推奨します。※完全油圧式ワンキャッチ専用機種です。

タケカルゴン **HP** **EHP**



TK-122-GFT-EHP

■タケカルゴン仕様表

型 式	TK-37-GFT-HP	TK-37-GFT-EHP	TK-62-GFT-HP	TK-62-GFT-EHP12	TK-62-GFT-EHP24	TK-122-GFT-HP	TK-122-GFT-EHP
対応完全油圧式ワンキャッチ	OC-32HP・OC-37HP	OC-32EHP・OC-37EHP	OC-62HP	OC-62EHP		OC-122HP	OC-122EHP
全 長 A mm	920		1280	1280		1600	
全 幅 B mm	575		720	720		805	
全 高 C mm	800		1050	1050		1170	
刈 幅 D mm	570		855	855		1140	
刈 高 E mm	30		30	30		55	
ブ レ ード 個	12		18	18		24	
電 圧 V	—	DC12	—	DC12	DC24	—	DC24
質 量 kg	360		840	840		1390	

<HPタイプ>※2往復の油圧配管が必要ですタイプ(但し、TK-37-GFT-HP以外の機種は、回転中の背圧が2MPaを  
<EHPタイプ>※1往復の油圧配管が必要です。※完全油圧式ワンキャッチ プラス専用機種です。

を超える場合、ドレン配管が必要です)。※完全油圧式ワンキャッチ専用機種です。

※クラスが異なる油圧ショベルには取付けることができません。

クサカルゴン HP EHP



KSH-32-2-HP

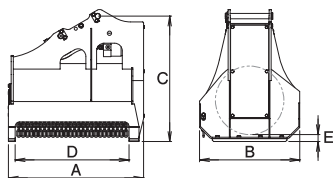

KS-122-GFT-HP

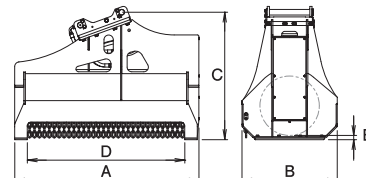

■クサカルゴン 仕様表

型 式	KS-17-HP	KSH-32-2-HP	KSH-37-2-HP	KS-62-GFT-HP	KS-122-GFT-HP	KS-202-GFT-HP
対応完全油圧式ワンキャッチ	OC-17HP OC-17EHP	OC-32HP・OC-37HP OC-32EHP・OC-37EHP	OC-32HP・OC-37HP OC-32EHP・OC-37EHP	OC-62HP OC-62EHP	OC-122HP OC-122EHP	OC-202HP
全 長 A mm	590	885	1000	1380	1980	2420
全 幅 B mm	575	655	660	830	1020	1030
全 高 C mm	695	820	830	1120	1370	1530
刈 幅 D mm	450	745	830	1150	1690	2090
刈 高 E mm	30	45	45	50	45	50
爪 枚 数 枚	12	18	18	24	36	48
ナイフ周速 m/s	59	60	62	63	79	
質 量 kg	160	250	320	600	1260	1960

※ブレーカ配管又は1往復の油圧配管が必要です。※背圧が3,4MPaを超える油圧ショベルでは使用できません。

※完全油圧式ワンキャッチシリーズ専用機種です。

クサカルゴン スリム HP EHP



HM-32S-HP-P

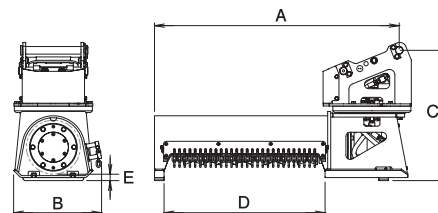

■クサカルゴン スリム 仕様表

型 式	HM-05L-HP-P	HM-32S-HP-P	HM-32SC-EHP-P	HM-62S-HP-P	HM-62SC12-EHP-P	HM-62SC24-EHP-P
対応完全油圧式ワンキャッチ	OC-05EHP-PC-OC-05EHP-PC2	OC-32HP・OC-37HP	OC-32EHP・OC-37EHP	OC-62HP	OC-62EHP	
全 長 A mm	795	1130			1220	
全 幅 B mm	400	405			465	
全 高 C mm	365	600	610		680	
刈 幅 D mm	465	745			745	
刈 高 E mm	15	30			30	
爪 枚 数 枚	8	18			18	
ナイフ周速 m/s	24				24	
シガーソケット電圧* V	-		DC12	-	DC12	DC24
質 量 kg	100	220			300	

<Sタイプ>※2往復の油圧配管が必要です(但し、HM-32S-HP以外の機種は、旋回中の背圧が2MPaを超える場  
合です。 ※使用される油圧ショベルのシガーソケット電圧(\*操作スイッチ用)が上記と異なる場合は当社販売代理店  
専用機種です。

合、ドレン配管が必要です。 ※完全油圧式ワンキャッチ専用機種です。 <SCタイプ>※1往復の油圧配管が必要  
までご相談ください。 ※完全油圧式ワンキャッチ プラス専用機種です。 <Lタイプ>※完全油圧式ワンキャッチ プラ  
※クラスが異なる油圧ショベルには取付けできません。

## 全旋回油圧コンパクト HP EHP

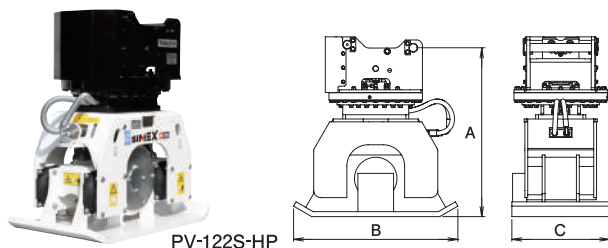

PV-122S-HP

### ■全旋回油圧コンパクト仕様表

型 式	PV-32S-HP	PV-32SC-EHP	PV-62S-HP	PV-122S-HP
対応完全油圧式ワンキャッチ	OC-32HP OC-37HP	OC-32EHP OC-37EHP	OC-62HP	OC-122HP
使用圧力 MPa	16			
全高 A mm	800		1010	1190
プレート寸法 B×C mm	710×290		890×550	1160×690
振動数 Hz	35			
転圧力 G	15		34	68
必要流量 L/min	30		75	110
シガーソケット電圧* V	—	DC12	—	
質量 kg	270	280	610	1150

<Sタイプ>※2往復の油圧配管が必要です。※完全油圧式ワンキャッチ専用機種です。  
 <SCタイプ>※ブレーキ配管又は1往復の油圧配管が必要です。※使用される油圧ショベルのシガーソケット電圧(\*操作スイッチ用)が上記と異なる場合は当社販売代理店までご相談ください。※完全油圧式ワンキャッチ プラス専用機種です。

## クリーンバケット EHP

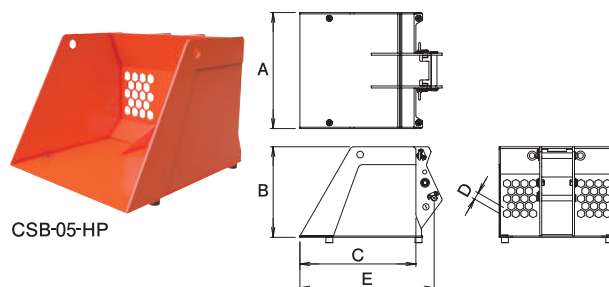

CSB-05-HP

### ■クリーンバケット仕様表

型 式	CSB-05-HP	CSB-05-HP2
対応完全油圧式ワンキャッチ	OC-05EHP-PC	OC-05EHP-PC2
バケット幅 A mm	520	
バケット高さ B mm	405	
バケット奥行 C mm	520	
六角穴対辺 D mm	32	
本体長さ E mm	600	610
質量 kg	45	50

※完全油圧式ワンキャッチ プラス専用機種です。

## 標準・狭幅バケット HP EHP MT

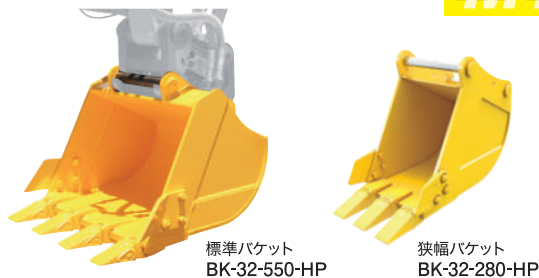

標準バケット  
BK-32-550-HP

狭幅バケット  
BK-32-280-HP

### ■標準・狭幅バケット仕様表

型 式	BK-17-400-HP	BK-32-280-HP	BK-32-550-HP	BK-37-280-HP	BK-37-600-HP	BK-62-370-HP	BK-62-650-HP	BK-122-480-HP	BK-122-890-HP	BK-202-580-HP	BK-202-1030-HP
対応完全油圧式ワンキャッチ	OC-17HP OC-17EHP	OC-32HP・OC-37HP OC-32EHP・OC-37EHP			OC-32HP・OC-37HP OC-32EHP・OC-37EHP	OC-62HP OC-62EHP		OC-122HP OC-122EHP		OC-202HP	
バケット幅 A mm	400	280	550	280	600	370	650	480	890	580	1030
バケット長さ B mm	505	580		660	660	890		1070		1270	
バケット容量 m <sup>3</sup>	0.04		0.08	0.05	0.12		0.23		0.47	0.38	0.76
ツース数	3		4	3	4	3	4	3	5	3	5
質量 kg	60		90	80	130	160	210	340	490	550	790

※完全油圧式ワンキャッチシリーズ専用機種です。

ハニカムスケルトンバケット HP EHP

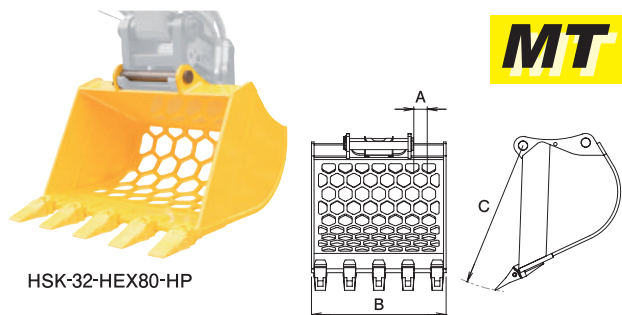

HSK-32-HEX80-HP



■ハニカムスケルトンバケット 仕様表

型 式	HSK-32-HP	HSK-37-HP	HSK-62-HP	HSK-122-HP	HSK-202-HP
対応完全油圧式ワンキャッチ	OC-32HP・OC-37HP OC-32EHP・OC-37EHP		OC-62HP OC-62EHP	OC-122HP OC-122EHP	OC-202HP
六角穴対辺 A mm	80		100		
バケット幅 B mm	660	720	830	1000	1240
バケット長さ C mm	575	655	910	1090	1280
質 量 kg	90	130	250	490	770

※完全油圧式ワンキャッチシリーズ専用機種です。

スケルトンバケット HP EHP

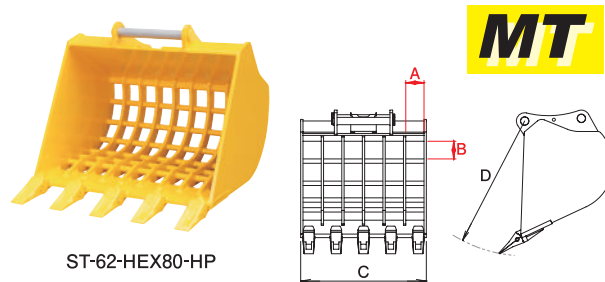

ST-62-HEX80-HP



■スケルトンバケット 仕様表

型 式	ST-32-HP	ST-37-HP	ST62-HP	ST-122-HP	ST-202-HP
対応完全油圧式ワンキャッチ	OC-32HP・OC-37HP OC-32EHP・OC-37EHP		OC-62HP OC-62EHP	OC-122HP OC-122EHP	OC-202HP
マ ス 目 A mm	50		80	100	150
マ ス 目 B mm	55		80	100	150
バケット幅 C mm	630	720	880	970	1230
バケット長さ D mm	580	655	910	1110	1280
爪 数 本	5				6
質 量 kg	130	170	340	590	900

※完全油圧式ワンキャッチシリーズ専用機種です。

シングルリッパー HP EHP

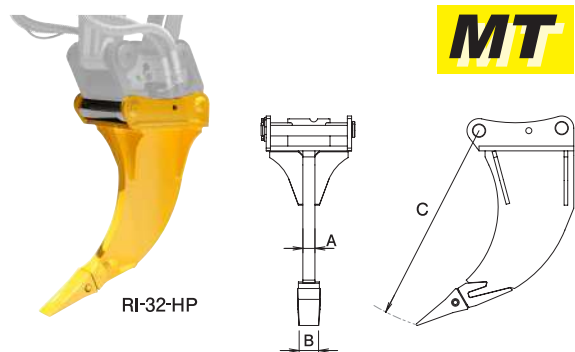

RI-32-HP



■シングルリッパー 仕様表

型 式	RI-32-HP
対応完全油圧式ワンキャッチ	OC-32HP・OC-37HP OC-32EHP・OC-37EHP
リ ッ プ 幅 A mm	40
本 体 幅 B mm	65
本 体 長 さ C mm	675
質 量 kg	65

※完全油圧式ワンキャッチシリーズ専用機種です。

法面バケット HP EHP

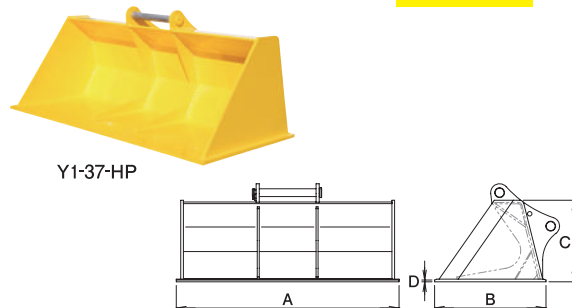

Y1-37-HP



■法面バケット 仕様表

型 式	Y1-32-HP	Y1-37-HP	Y1-62-HP	Y1-122-HP	Y1-202-HP
対応完全油圧式ワンキャッチ	OC-32HP・OC-37HP OC-32EHP・OC-37EHP		OC-62HP OC-62EHP	OC-122HP OC-122EHP	OC-202HP
バケット幅 A mm	1000	1200	1300	1600	2000
バケット奥行 B mm	500	600	750	900	1000
バケット高さ C mm	355	420	470	550	620
バケット底板厚さ D mm	12	14	16	19	
質 量 kg	110	180	270	470	660

※完全油圧式ワンキャッチシリーズ専用機種です。

※クラスが異なる油圧ショベルには取付けることができません。

## NEW ブラブラのアダプタ+ 全回転クラムシェルバケット HP



■全回転クラムシェルバケット 仕様表

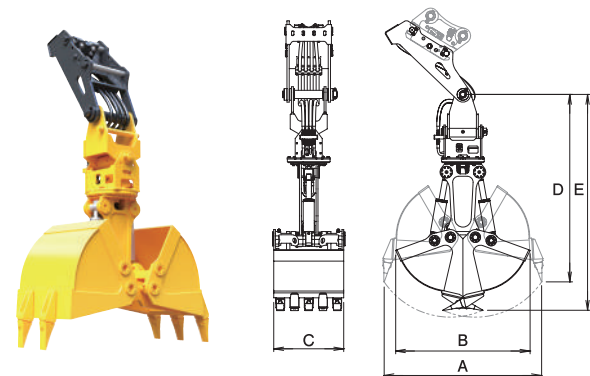

■全回転クラムシェルバケット 仕様表

型 式	CBD-020S-HP
対応完全油圧式ワンキャッチ	OC-62HP
対 応 ア ダ プ タ	OC-62-BR-4
使 用 圧 力 MPa	14.7
最大使用圧力 MPa	27.4
バケツ容量 m <sup>3</sup>	0.2
最大開口幅 A mm	1330
全 幅 B mm	1130
バケツ幅 C mm	590
全高(開時) D mm	1580
全高(閉時) E mm	1820
質 量* kg	640

※1往復の油圧配管が必要です。※完全油圧式ワンキャッチ専用機種です。\*質量にはアダプタも含まれます。

## NEW ブラブラのアダプタ+ ミニアースオーガー HP EHP

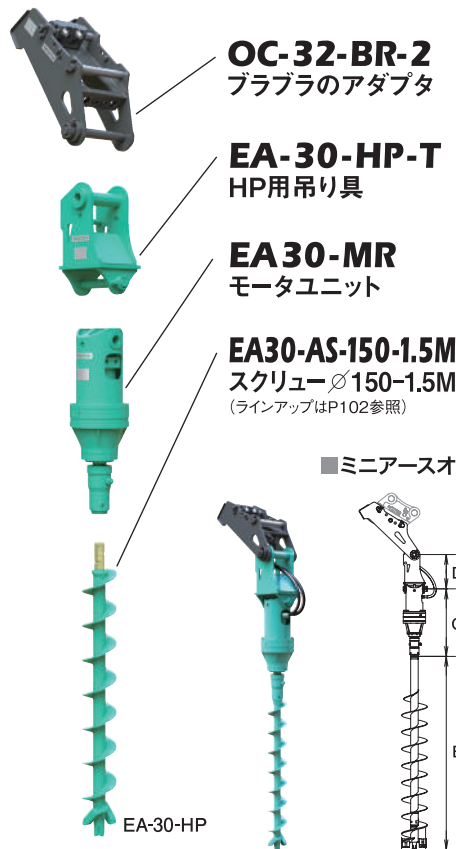

■ミニアースオーガー 仕様表

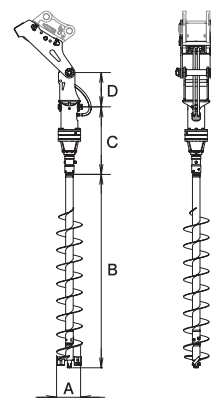

■ミニアースオーガー 仕様表

型 式	EA-30	EA-60
対応完全油圧式ワンキャッチ	OC-32HP・OC-37HP OC-32EHP・OC-37EHP	OC-62HP OC-62EHP
対 応 ア ダ プ タ	OC-32-BR-2	OC-62-BR-2
スクリュー径 A mm	φ100 φ150 φ200 φ300	φ200 φ250 φ300 φ350 φ400 φ450 φ500
スクリュー長 B mm	1610の場合	2290の場合 2340の場合
モータ本体長 C mm	745	800
吊り具長 D mm	355	405
最大使用圧力 MPa	24.5	27.4
最大出力トルク N・m	2320	6100
回 転 数 rpm	75(40L/min時)	46(70L/min時)
質 量* kg	215 220 225 245	370 380 390 415 450 470 500

※1往復の油圧配管が必要です。※背圧が2MPaを超える油圧ショベルでは使用できません。※完全油圧式ワンキャッチシリーズ専用機種です。\*質量にはアダプタも含まれます。

※クラスが異なる油圧ショベルには取付けることができません。

# お手持ちのタグチ製品 ワンキャッチで使えます

完全油圧式ワンキャッチ専用アダプタ PAT.P

## アダプタのアダプタ

- ◎通常仕様のタグチ製アタッチメントに装着するだけ!
- ◎完全油圧式ワンキャッチの対応アタッチメントに早変わり

# も す!



- OC-32-BA-2 (質量 40kg)  
3~4tonクラス
- OC-37-BA-2 (質量 40kg)  
3~5.5tonクラス
- OC-62-BA-2 (質量 80kg)  
6~8tonクラス
- OC-122-BA-2 (質量 140kg)  
12~14tonクラス
- OC-202-BA-2 (質量 270kg)  
20~22tonクラス

OC-32-BA-2  
OC-37-BA-2



《対応アタッチメント一例》

クサカルゴン



KSH-32-2/37-2

マグ・ゴン



GMF-32/37

OC-62-BA-2



《対応アタッチメント一例》

GSEシャー・エコ



GSE-62L

ドライブミキシング



DM-62

OC-122-BA-2



《対応アタッチメント一例》

MC小割機



MC-135

全回転マグ・ゴンSD



GMF-122SD

OC-202-BA-2



《対応アタッチメント一例》

THツインドラムカッター



TH-202

首振りガラスパーVL



GV-202L

■アダプタのアダプタ 仕様図

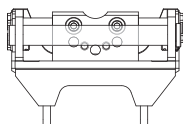
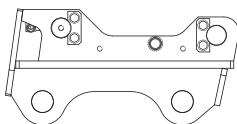

■アダプタのアダプタ 仕様表

型 式	OC-32-BA-2	OC-37-BA-2	OC-62-BA-2	OC-122-BA-2	OC-202-BA-2
対応完全油圧式ワンキャッチ	OC-32HP・OC-37HP OC-32EHP・OC-37EHP	OC-62HP OC-62EHP	OC-122HP OC-122EHP	OC-202HP	
質 量 kg	40	40	80	140	270

※クラスが異なる油圧シリンダには取付けることができません。※完全油圧式ワンキャッチシリーズ専用機種です。

〈ツース交換式〉ツインシリンダ大割圧碎機 PAT

# D大割機 SPシリーズ

交換式「SPツース」を搭載したD大割機誕生!

- ◎ 先端には交換式「SPツース」搭載
- ◎ 業界一、軽い! 軽量化に成功
- ◎ D-212-SPは業界最大開口幅1300mm!
- ◎ 増速バルブを全クラスに標準搭載



D-212AS-SP



交換式ツースは耐摩耗性に優れた素材を使用しているため、溶接タイプのツースよりも2倍長持ち(当社比)。ボルトオンタイプで、現場で摩耗した場合でもすぐに交換できるので、肉盛り等に時間をとられることもありません。

## ■D大割機 SPシリーズ 仕様図

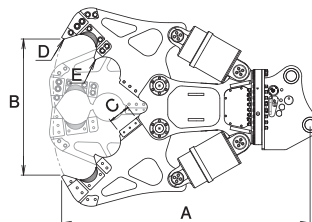

## ■D大割機 SPシリーズ S/A/ASタイプ 仕様表

型 式	D-135-SP			D-202-SP			D-212-SP			D-352-SP			D-412-SP		D-452-SP		D-482-SP		D-492-SP		D-1052-SP		D-1082-SP		D-1092-SP			
旋回タイプ	S	A	AS	S	A	AS	S	A	AS	S	A	AS	S	A	S	A	S	A	S	A	S	A	S	A	S	A	S	A
本機クラスの目安 ton	12~14			20~22			30~37			40~45					45~55						100							
使用圧力 MPa							31.4									31.4												
最大使用圧力 MPa							34.3									34.3												
本体長さ A mm	2040			2260			2380			2700			2990		3180		3310		3410		3260		3370		3460			
最大開口幅 B mm	1000			1200			1300			1550			1800		1900		2000		2200		1900		2000		2200			
ブレード長 C mm	190			210			240									240												
先端圧力 D kN	731			1030			1160			1400			1360		1380		2250		2060		1380		2250		2060			
中央圧力 E kN	1100			1520			1730			2200			2020		2110		3370		3150		2110		3370		3150			
質 量 kg	1440	1450	2210	2200	2220	2220	2390	2410	2410	3630	3670	3670	4790		5160		6070		6380		5610		6670		7090			
増速バルブ搭載							○									○												

※Sタイプ(ASタイプのSモード時含む)には、2往復の油圧配管が必要です(但し、旋回中の背圧が2MPaを超える場合、ドレン配管が必要です)。※Aタイプ(ASタイプのAモード時含む)には、1往復の油圧配管が必要です(使用圧力が低い場合、旋回不能になることがあります)。※D-1052・D-1082・D-1092はアダプタイプに対応していません。※本製品を取付ける油圧シヨベルには、アームの補強をおすすめします。※クラスが異なる油圧シヨベルには取付けることができません。

## ツインシリンダ大割圧砕機

# D大割機

同期リンクなしのシンプルなデザイン構造でメンテナンスコスト削減を実現。一次圧砕に威力を発揮!

- ◎ 業界一、軽い! 軽量化に成功
- ◎ D-212は業界最大開口1300mm!
- ◎ 増速バルブを全クラスに標準搭載 ※一部機種をのぞく
- ◎ 新回転方式のASタイプもラインアップ



標準装備の特殊鋼ブレードにより、コンクリート圧砕時に現れる鉄筋を切断できます。ブレードは経済的な四面使用タイプ。ビル解体や基礎解体などの一次圧砕に威力を発揮します。

### ■D大割機 F/S/A/ASタイプ 仕様表

型 式	D-75				D-122				D-135				D-202				D-212				D-352				D-412			D-452			D-482			D-492			D-1052		D-1082		D-1092	
回転タイプ	F	S	A	AS	F	S	A	AS	F	S	A	AS	F	S	A	AS	F	S	A	AS	F	S	A	AS	F	S	A	F	S	A	F	S	A	F	S	A	S	A	S	A	S	A
本体クラスの目安 ton	6~8				12~14				20~22				30~37				40~45			45~55			100																			
使用圧力 MPa	24.5				29.4				31.4				31.4			31.4			31.4			31.4			31.4																	
最大使用圧力 MPa	27.4				31.4				34.3				34.3			34.3			34.3			34.3			34.3																	
本体長さ A mm	1750				1870				2040				2260				2370				2700				2990			3190			3310			3410			3260		3370		3460	
最大開口幅 B mm	800				900				1000				1200				1300				1550				1800			1900			2000			2200			1900		2000		2200	
ブレード長 C mm	130				190				210				240			240			240			240			240			240			240		240		240		240					
先端圧砕力 D kN	519				532				731				1030				1160				1400				1360			1380			2250			2060			1380		2250		2060	
中央圧砕力 E kN	806				834				1100				1520				1730				2200				2020			2110			3370			3150			2110		3370		3150	
質 量 kg	880	890	900	910	1080	1100	1110	1130	1420	1440	1450	1470	2170	2210	2220	2230	2350	2370	2370	2370	3630	3630	3670	4790	5090	6070	6380	5610	6670	6880												
増速バルブ搭載																																										

※Fタイプには、1往復の油圧配管が必要です。※Sタイプ(ASタイプのSモード時含む)には、2往復の油圧配管が必要(ASタイプのAモード時含む)には、1往復の油圧配管が必要です(使用圧力が低い場合、旋回不能になることがあります。アームの補強をおすすめします。※クラスが異なる油圧シヨベルには取付けできません。※D-36の取付対

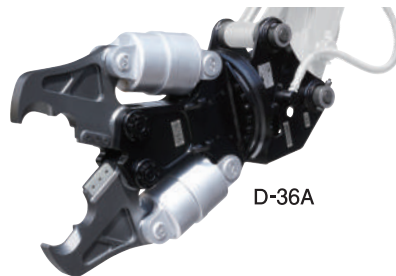

D-36A

### ■D大割機 仕様図

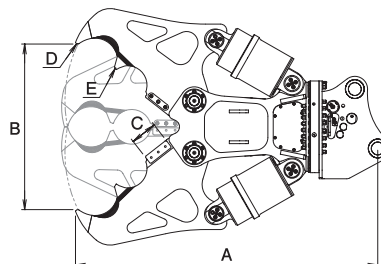

### ■D大割機 F/S/A/ASタイプ 仕様表

型 式	D-36			D-42N			D-72						
回転タイプ	F	S	AS	F	S	AS	F	S	AS				
本体クラスの目安 ton	3~4			4~5			6~8						
使用圧力 MPa	24.5			24.5			27.4						
最大使用圧力 MPa	24.5			24.5			27.4						
本体長さ A mm	1010			1230			1710						
最大開口幅 B mm	360			500			730						
ブレード長 C mm	100			110			130						
先端圧砕力 D kN	240			344			371						
中央圧砕力 E kN	358			524			579						
質 量 kg	240			380			390			740	750	760	770
増速バルブ搭載	-			-			○						

### フリー旋回(F)タイプ

- D-36F
- D-42NF
- D-72F
- D-75F
- D-122F
- D-135F
- D-202F
- D-212F
- D-352F
- D-412F
- D-452F
- D-482F
- D-492F

### 油圧旋回(S)タイプ

- D-36S
- D-42NS
- D-72S
- D-75S
- D-122S
- D-135S
- D-202S
- D-212S
- D-352S
- D-412S
- D-452S
- D-482S
- D-492S
- D-1052S
- D-1082S
- D-1092S

### 自動旋回(A)タイプ

- D-36A
- D-42NA
- D-72A
- D-75A
- D-122A
- D-135A
- D-202A
- D-212A
- D-352A
- D-412A
- D-452A
- D-482A
- D-492A
- D-1052A
- D-1082A
- D-1092A

### 自動・油圧旋回(AS)タイプ

- D-36AS
- D-42NAS
- D-72AS
- D-75AS
- D-122AS
- D-135AS
- D-202AS
- D-212AS
- D-352AS

要です(但し、D-36・D-42N以外の機種は、旋回中の背圧が2MPaを超える場合、ドレン配管が必要です)。※Aタイプには、1往復の油圧配管が必要です(使用圧力が低い場合、旋回不能になることがあります)。※D-1052・D-1082・D-1092はアダプタタイプに対応していません。※本製品を取付ける油圧シヨベルに、本製品は当社販売代理店までお問い合わせください。

# DF大割 Cutter

◎ブレードは、四面使用タイプ  
で経済的!

◎増速バルブを標準搭載

◎リモコン旋回SCタイプは1系統  
で開閉&旋回が可能!

油圧旋回(S)タイプ  
DF-22S

リモコン旋回(SC)タイプ  
DF-22SC

自動旋回(A)タイプ  
DF-09A  
DF-12A  
DF-22A



DF-12A

## DF大割Cutter 仕様図

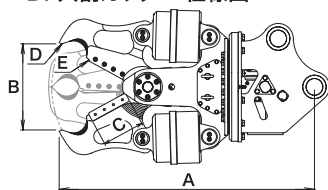

各種コンクリートの大割  
圧碎はもちろん、標準装備  
の特殊鋼ブレードにより  
切断から分別収集が楽に  
できるミニシリーズです。

## DF大割Cutter S/SC/Aタイプ 仕様表

型 式	DF-09	DF-12	DF-22		
旋 回 型 式	A	A	S	SC	A
本体クラスの目安 ton	0.7~1	1~1.5	2~2.5		
使用圧力 MPa	17.6		20.6		
最大使用圧力 MPa	20.6				
本体長さ A mm	700	790	845		
最大開口幅 B mm	210	265	285		
ブレード長 C mm	100	125	140		
先端圧砕力 D kN	98	157	186		
中央切断力 E kN	148	230	280		
シガーソケット電圧* V	-		DC12	-	
質 量 kg	90	120	150		

※Sタイプには、2往復の油圧配管が必要です。※SCタイプには、1往復の油圧配管が必要です。※使用される油圧シリンダのシガーソケット電圧(※操作スイッチ用)が上記と異なる場合は当社販売代理店までご相談ください。※Aタイプには、1往復の油圧配管が必要です(使用圧力が低い場合、旋回不能になることがあります)。※S/SC/A共通) ※本製品を取付ける油圧シリンダには、アームの補強をおすすめします。 ※クラスが異なる油圧シリンダには取付けることができません。

## DF大割Cutter 最大切断能力表

型 式	アングル (mm)
DF-09	50×50×4
DF-12	75×75×6
DF-22	100×100×7

配管も無いのに、自動で回る!? 当て回しなくていいの?

# オートマ旋回のしくみ

右足のペダル操作だけで、圧碎・切断と旋回位置決めができます。

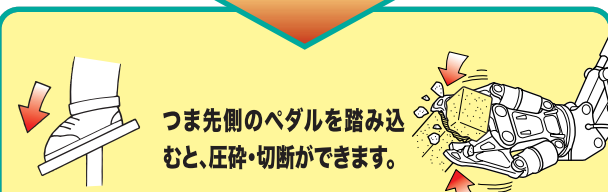
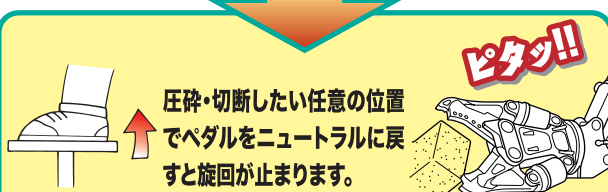
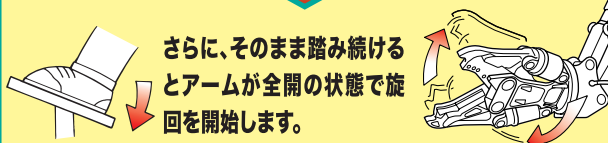
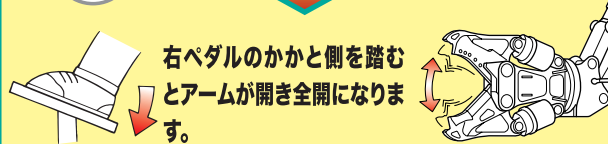
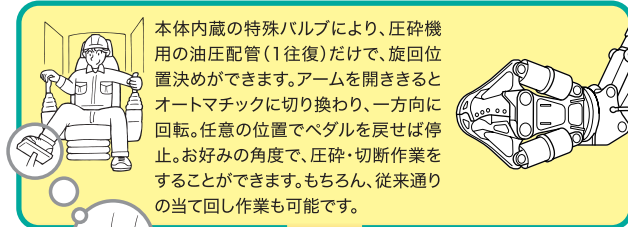

オートマ旋回(Aタイプ)は、「切る、回る。」「砕く、回る。」などのあらゆる現場での各種解体処理作業を効率的に強力サポートします。

〈ツース交換式〉ツインシリンダSRC切断・大割圧碎機 PAT

# DX-SRC大割カッター SPシリーズ

交換式「SPツース」を搭載したSRCカッター誕生!

- ◎ 先端には交換式「SPツース」搭載
- ◎ X型ブレードがSRC構造物を切断
- ◎ 強度がアップした削り出しアーム
- ◎ 業界トップクラスの広い開口幅で快適な大割、切断作業が可能

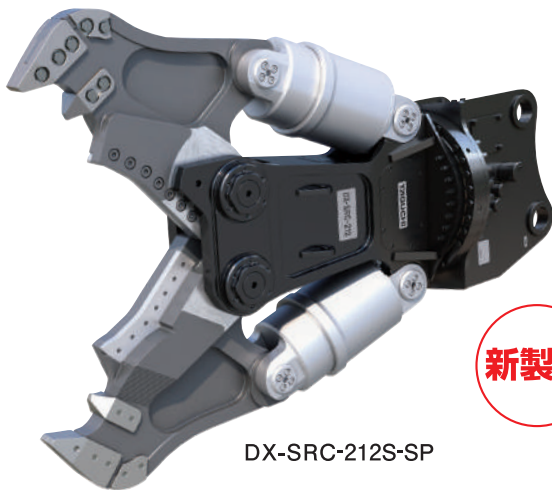

DX-SRC-212S-SP

新製品

## DX-SRC大割カッター SPシリーズ S/ASタイプ 仕様表

型 式	DX-SRC-135S-SP	DX-SRC-135AS-SP	DX-SRC-212S-SP	DX-SRC-212AS-SP
本体クラスの目安 ton	12~14		20~22	
使用圧力 MPa			31.4	
最大使用圧力 MPa			34.3	
本体長さ A mm	1930		2250	
最大開口幅 B mm	995		1250	
ブレード最大開口幅 C mm	555		680	
ブレード長 D mm	405		470	
先端圧碎力 E kN	681		1220	
ブレード先端切断力 F kN	978		1760	
ブレード中央切断力 G kN	1500		2680	
質 量 kg	1560		2500	

※Sタイプ(ASタイプのSモード時含む)には、2往復の油圧配管が必要です(但し、旋回中の背圧が2MPaを超える場合、ドレン配管が必要です)。※ASタイプのAモード時には、1往復の油圧配管が必要です(使用圧力が低い場合、旋回不能になることがあります)。※本製品を取付ける油圧シヨベルには、アームの補強をおすすめします。※クラスが異なる油圧シヨベルには取付けることができません。

油圧旋回(S)タイプ  
NEW DX-SRC-135S-SP  
NEW DX-SRC-212S-SP  
自動・油圧旋回(AS)タイプ  
NEW DX-SRC-135AS-SP  
NEW DX-SRC-212AS-SP

現場の省人化に  
大きく貢献! 交換式  
「SPツース」を搭載

交換式ツースは耐摩耗性に優れた素材を使用しているため、溶接タイプのツースよりも2倍長持ち(当社比)。ボルトオンタイプで、現場で摩耗した場合でもすぐに交換できるので、肉盛り等に時間をとられることもありません。



## DX-SRC大割カッター SPシリーズ 仕様図

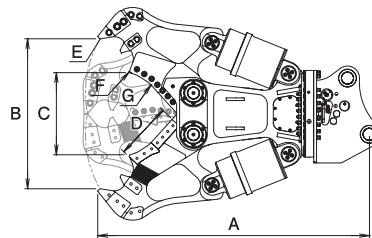

## DX-SRC大割カッター SPシリーズ H型钢最大切断能力表

型 式	H 型 鋼 (mm)							
	構造用・広幅				構造用・細幅/中幅			
	高さ(H)	幅(B)	厚さ(t1)	厚さ(t2)	高さ(H)	幅(B)	厚さ(t1)	厚さ(t2)
DX-SRC-135	200	200	8	12	350	175	7	11
DX-SRC-212	300	300	10	15	500	200	10	16

■ H型钢寸法図

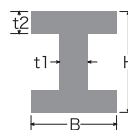

ツインシリンダSRC切断・大割圧碎機 PAT

# DX-SRC大割 Cutter DI-SRC大割 Cutter

業界トップクラスの広い開口幅と軽量モデル!

- ◎新回転方式のASタイプもラインアップ
- ◎SRC構造物解体を主とした万能機



DX-SRC-212AS

コラム切断の決定版!!  
X型ブレード

- ◎業界トップクラスの広い開口幅で快適な大割、切断作業が可能!
- ◎長い特殊鋼ブレードで強力切断!
- ◎強度がアップした削り出しアームで軽量化
- ◎増速バルブを標準搭載

ブレードホルダの角までオールブレード仕様。  
ブレード取替えだけで手軽にメンテナンス可能です。

### ■構造物と圧碎機の適正表

タイプ	S造	SRC造	RC造
DX-SRC	○	◎	◎
DI-SRC	◎	◎	○

S造:鉄骨造 SRC造:鉄骨鉄筋コンクリート造 RC造:鉄筋コンクリート造

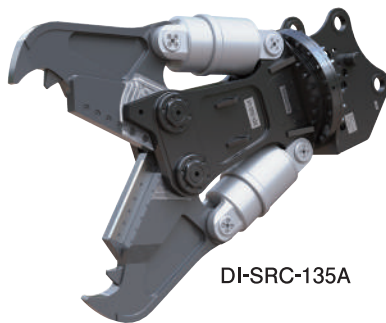

DI-SRC-135A

基礎解体にも最適!!  
I型ブレード

DX-SRC大割Cutter  
油圧旋回(S)タイプ  
DX-SRC-72S  
DX-SRC-135S  
DX-SRC-212S  
DX-SRC-352S  
自動旋回(A)タイプ  
DX-SRC-72A  
DX-SRC-135A  
DX-SRC-212A  
DX-SRC-352A

自動・油圧旋回(AS)タイプ  
DX-SRC-72AS  
DX-SRC-135AS  
DX-SRC-212AS  
DX-SRC-352AS

DI-SRC大割Cutter  
油圧旋回(S)タイプ  
DI-SRC-72S  
DI-SRC-135S  
自動旋回(A)タイプ  
DI-SRC-72A  
DI-SRC-135A  
自動・油圧旋回(AS)タイプ  
DI-SRC-72AS  
DI-SRC-135AS

■DX-SRC大割Cutter 仕様図

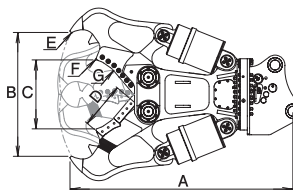

■DI-SRC大割Cutter 仕様図

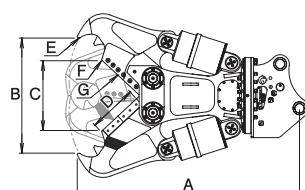

■DX-SRC/DI-SRC大割Cutter S/A/ASタイプ 仕様表

型 式	DX-SRC-72			DI-SRC-72			DX-SRC-135			DI-SRC-135			DX-SRC-212			DX-SRC-352								
	S	A	AS	S	A	AS	S	A	AS	S	A	AS	S	A	AS	S	A	AS						
本体クラスの目安 ton	6~8						12~14						20~22						30~37					
使用圧力 MPa	24.5						31.4						31.4						31.4					
最大使用圧力 MPa	27.4						34.3						34.3						34.3					
本体長さ A mm	1670						1930						2250						2560					
最大開口幅 B mm	730						1000						1250						1510					
ブレード最大開口幅 C mm	400			430			555			600			695			800								
ブレード長 D mm	355			350			405			400			470			560								
先端圧碎力 E kN	385						680						1220						1460					
ブレード先端切断力 F kN	573			588			978			1010			1760			2160								
ブレード中央切断力 G kN	920			880			1500			1440			2680			3470								
質 量 kg	850	860	850	860	1530	1540	1560	2450	2470	3870	3880													

※Sタイプ(ASタイプのSモード時含む)には、2往復の油圧配管が必要です(但し、旋回中の背圧が2MPaを超える場合、ドレン配管が必要です)。※Aタイプ(ASタイプのAモード時含む)には、1往復の油圧配管が必要です(使用圧力が低い場合、旋回不能になることがあります)。※本製品を取付ける油圧シヨベルには、アームの補強をおすすめします。※クラスが異なる油圧シヨベルには取付けることができません。

■DX-SRC/DI-SRC大割Cutter H型鋼最大切断能力表

型 式	H 型 鋼 (mm)											
	構造用・広幅						構造用・細幅/中幅					
	高さ(H)	幅(B)	厚さ(t1)	厚さ(t2)	高さ(H)	幅(B)	厚さ(t1)	厚さ(t2)	高さ(H)	幅(B)	厚さ(t1)	厚さ(t2)
DX-SRC-72	150	150	7	10	250	125	6	9				
DI-SRC-72	150	150	7	10	250	125	6	9				
DX-SRC-135	200	200	8	12	350	175	7	11				
DI-SRC-135	200	200	8	12	350	175	7	11				
DX-SRC-212	300	300	10	15	500	200	10	16				
DX-SRC-352	350	350	12	19	600	300	12	20				

■H型鋼寸法図

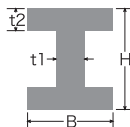

ツインシリンダ鉄骨・鉄筋切断機 PAT

# DXカッター

業界トップクラスの切断力・軽量化・開口幅を実現!!  
鉄骨や鉄筋を含んだコンクリート構造物も切断・圧砕。

- ◎ カッター専用のオリジナル鋼材使用
- ◎ 同期リンクなしでシンプル構造
- ◎ 新回転方式のASタイプもラインアップ

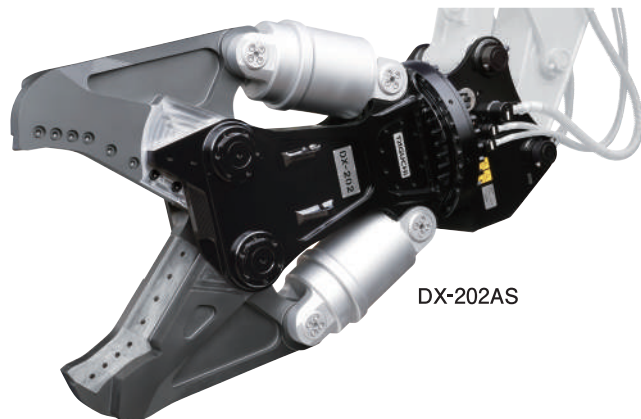

DX-202AS

削り出しのアームで強力切断。損傷を防ぐシリンダロッドガード&本体フレームサイドカバーを標準装備。ブレード先端側は二面、根元側は四面使用が可能です。増速バルブを標準搭載しています(一部機種を除く)。

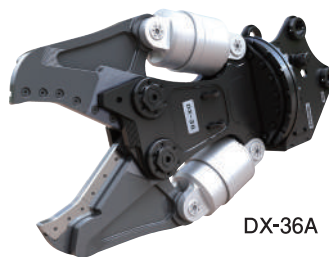

DX-36A

■DXカッター 仕様図

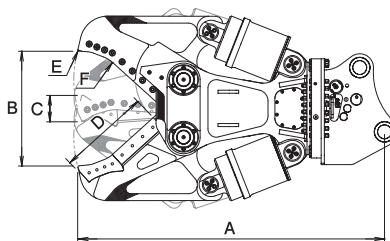

油圧旋回(S)タイプ

- DX-36S
- DX-42NS
- DX-72S
- DX-135S
- DX-202S
- DX-302S
- DX-352S
- DX-402S
- DX-462S
- DX-1062S

自動旋回(A)タイプ

- DX-36A
- DX-42NA
- DX-72A
- DX-135A
- DX-202A
- DX-302A
- DX-352A
- DX-402A
- DX-462A

自動・油圧旋回(AS)タイプ

- DX-36AS
- DX-42NAS
- DX-72AS
- DX-135AS
- DX-202AS
- DX-302AS
- DX-352AS

■DXカッター H型鋼最大切断能力表

型式	H 型 鋼 (mm)											
	構造用・広幅						構造用・細幅/中幅					
	高さ(H)	幅(B)	厚さ(t1)	厚さ(t2)	高さ(H)	幅(B)	厚さ(t1)	厚さ(t2)	高さ(H)	幅(B)	厚さ(t1)	厚さ(t2)
DX-36	125	125	6.5	9	200	100	5.5	8				
DX-42N	150	150	7	10	250	125	6	9				
DX-72	200	200	8	12	350	175	7	11				
DX-135	300	300	10	15	500	200	10	16				
DX-202	350	350	12	19	600	300	12	20				
DX-302	400	400	13	21	700	300	13	24				
DX-352	400	400	13	21	700	300	13	24				
DX-402	400	400	13	21	700	300	13	24				
DX-462	400	400	16	24	800	300	14	26				
DX-1062	400	400	16	24	800	300	14	26				

■H型鋼寸法図

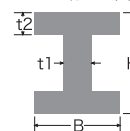

■DXカッター S/A/ASタイプ 仕様表

型 式	DX-36	DX-42N	DX-72	DX-135	DX-202	DX-302	DX-352	DX-402	DX-462	DX-1062
旋 回 タ イ プ	S   A   AS	S   A   AS	S   A   AS	S   A   AS	S   A   AS	S   A   AS	S   A   AS	S   A	S   A	S
本体クラスの目安 ton	3~4	4~5	6~8	12~14	20~22	30~37	40~45	45~60	100	
最大使用圧力 MPa	24.5		27.4	31.4	31.4					
本 体 長 さ A mm	1010	1300	1570	1910	2230	2560	2640	2700	3200	3260
開 口 幅	最大 B mm	250	375	505	700	835	1010	1100	1400	
	最小 C mm	-85	-110	-120	-145	-190	-210	-250	-295	
ブレード長(根元側・先端側) D mm	165+103	205+155	260+175	325+210	400+260	450+310	500+345		600+410	
先 端 切 断 力 E kN	247	323	431	759	1000	1260	1400		1710	
中 央 切 断 力 F kN	365	500	627	1100	1470	1880	2080		2540	
質 量 kg	270	430   440	810   830	1530   1550	2460   2470   2490   3780	3810	4270	4300   4470   4500	6900	7400
増 速 バ ル ブ 搭 載	-		○		○					

※Sタイプ(ASタイプのSモード時含む)には、2往復の油圧配管が必要です(但し、DX-36・DX-42N以外の機種は、の油圧配管が必要です(使用圧力が低い場合、旋回不能になることがあります)。 ※本製品を取付ける油圧シヨベル

旋回中の背圧が2MPaを超える場合、ドレン配管が必要です。 ※Aタイプ(ASタイプのAモード時含む)には、1往復には、アームの補強をおすすめします。 ※クラスが異なる油圧シヨベルには取付けることができません。

鉄骨・鉄筋切断機

ツインシリンダ鉄骨・鉄筋切断機 PAT

# DXGGカッター

業界トップクラスの切断力・軽量化・開口幅を実現!!  
切断しながら対象物をつまめるカッターです。

- ◎ 切断した対象物をアーム先端でつまむことが可能
- ◎ カッター専用のオリジナル鋼材使用
- ◎ 同期リンクなしでシンプル構造



DXGG-135AS

つまめる  
カッター

損傷を防ぐシリンダロッドガード&本体フレームサイドカバーを標準装備。ブレード先端側は二面、根元側は四面使用が可能です。増速バルブを標準搭載しています(一部機種を除く)。

## DXGGカッター S/A/ASタイプ 仕様表

型 式	H 型 鋼 (mm)							
	構造用・広幅				構造用・細幅/中幅			
	高さ(H)	幅(B)	厚さ(t1)	厚さ(t2)	高さ(H)	幅(B)	厚さ(t1)	厚さ(t2)
DXGG-36	125	125	6.5	9	200	100	5.5	8
DXGG-42N	150	150	7	10	250	125	6	9
DXGG-72	200	200	8	12	350	175	7	11
DXGG-135	300	300	10	15	500	200	10	16
DXGG-202	350	350	12	19	600	300	12	20
DXGG-302	400	400	13	21	700	300	13	24
DXGG-352	400	400	13	21	700	300	13	24
DXGG-402	400	400	13	21	700	300	13	24
DXGG-462	400	400	16	24	800	300	14	26

  

型 式	S		A		AS	
	高	幅	高	幅	高	幅
本体クラスの目安 ton	3~4		4~5		6~8	
最大使用圧力 MPa	24.5		27.4		31.4	
本体長さ A mm	1070		1360		1650	
最大開口幅 B mm	415		590		765	
ブレード最大開口幅 C mm	250		375		505	
ブレード長(根元側+先端側) D mm	165+103		205+155		260+175	
先端つかみ力 E kN	212		279		371	
ブレード先端切断力 F kN	247		323		431	
ブレード中央切断力 G kN	365		500		627	
質 量 kg	270	280	440	830	840	1550
増速バルブ搭載	-		○		○	

※Sタイプ(ASタイプのSモード時含む)には、2往復の油圧配管が必要です(但し、DXGG-36・DXGG-42N以外には、1往復の油圧配管が必要です(使用圧力が低い場合、旋回不能になることがあります))。※本製品を取付ける油



DXGGカッター 仕様図

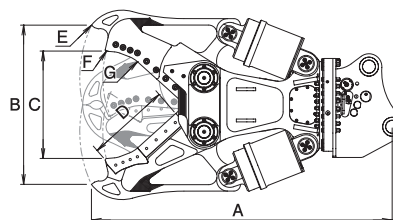

DXGGカッター H型鋼最大切断能力表

型 式	H 型 鋼 (mm)							
	構造用・広幅				構造用・細幅/中幅			
	高さ(H)	幅(B)	厚さ(t1)	厚さ(t2)	高さ(H)	幅(B)	厚さ(t1)	厚さ(t2)
DXGG-36	125	125	6.5	9	200	100	5.5	8
DXGG-42N	150	150	7	10	250	125	6	9
DXGG-72	200	200	8	12	350	175	7	11
DXGG-135	300	300	10	15	500	200	10	16
DXGG-202	350	350	12	19	600	300	12	20
DXGG-302	400	400	13	21	700	300	13	24
DXGG-352	400	400	13	21	700	300	13	24
DXGG-402	400	400	13	21	700	300	13	24
DXGG-462	400	400	16	24	800	300	14	26

H型鋼寸法図

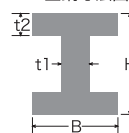

油圧旋回(S)タイプ

- DXGG-36S
- DXGG-42NS
- DXGG-72S
- DXGG-135S
- DXGG-202S
- DXGG-302S
- DXGG-352S
- DXGG-402S
- DXGG-462S

自動旋回(A)タイプ

- DXGG-36A
- DXGG-42NA
- DXGG-72A
- DXGG-135A
- DXGG-202A
- DXGG-302A
- DXGG-352A
- DXGG-402A
- DXGG-462A

自動・油圧旋回(AS)タイプ

- DXGG-36AS
- DXGG-42NAS
- DXGG-72AS
- DXGG-135AS
- DXGG-202AS
- DXGG-302AS
- DXGG-352AS

鉄骨・鉄筋切断機

〈ツール交換式〉コンクリート小割圧砕機 PAT NEW MC-135-SP-GFT

# MC小割機 SPシリーズ

NEW MC-202-SP-GFT

NEW MC-212-SP-GFT

簡単メンテナンスの小割機が誕生!

- ◎ 摩耗したら現場で交換! 「SPツール」搭載
- ◎ 増速バルブでアーム閉のスピードUP
- ◎ オリジナル特殊鋼ブレード使用

新製品

軽いのに  
ハイパワー!



■ MC小割機 SPシリーズ 仕様図

MC-135-SP-GFT

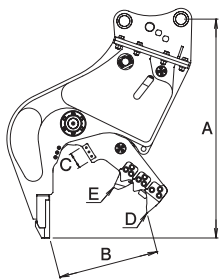

■ MC小割機 SPシリーズ 仕様表

型 式	MC-135-SP-GFT	MC-202-SP-GFT	MC-212-SP-GFT
本体クラスの目安 ton	12~14	20~22	
使用圧力 MPa	31.4		
最大使用圧力 MPa	34.3		
本体長さ A mm	1620	1920	1980
最大開口幅 B mm	745	845	875
ブレード長 C mm	120	160	
先端圧砕力 D kN	551	569	735
中央圧砕力 E kN	843	883	1120
質 量 kg	1140	1730	1870

※1 往復の油圧配管が必要です。 ※本製品を取付ける油圧ショベルには、アームの補強をおすすめします。  
※クラスが異なる油圧ショベルには取付けることができません。

〈ツール交換式〉油圧発電式磁石付小割圧砕機 PAT NEW MC-135FM4A-SP-GFT

# MC小割機 with マグ・ゴン SPシリーズ

1台2役の小割マグネット機にSPシリーズ誕生!

- ◎ 摩耗したら現場で交換! 「SPツール」搭載

新製品



■ MC小割機 with マグ・ゴン SPシリーズ 仕様図

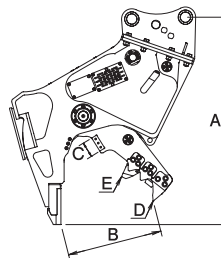

■ マグネット最大吸着質量目安

型 式	最大吸着質量目安		
	銑 鉄	鋼板切断屑	切 屑
FM4	60kg	20kg	10kg

■ MC小割機 with マグ・ゴン SPシリーズ 仕様表

型 式	MC-135FM4A-SP-GFT
本体クラスの目安 ton	12~14
使用圧力 MPa	31.4
最大使用圧力 MPa	34.3
本体長さ A mm	1570
最大開口幅 B mm	750
ブレード長 C mm	120
先端圧砕力 D kN	551
中央圧砕力 E kN	843
マグネット使用定格 %ED	60(6分通電4分休止の繰り返し周期)
マグネット消費電力 kW	0.5
マグネット径 mm	φ400
質 量 kg	1260

※1 往復の油圧配管が必要です。 ※本製品を取付ける油圧ショベルには、アームの補強をおすすめします。 ※クラスが異なる油圧ショベルには取付けることができません。 ※マグネット製品をご使用になる際には、「車両系建設機械運転技能講習修了証」(整地・運搬・積込及び掘削用)に加えて、「小型移動式クレーン運転技能講習修了証」の取得を推奨します。

コンクリート小割圧砕機

# MC小割機

コンクリートの小割圧砕作業に。大型シリンダ+増速バルブにより、低振動・低騒音・高能率の圧砕を実現。

- ◎ 削り出しのシームレスな本体フレームで高い耐久性を実現
- ◎ 増速バルブでアーム閉スピードUP
- ◎ オリジナル特殊鋼ブレード使用



MC-212



MC-36



標準装備の特殊鋼ブレードと鉄筋をつかめるアーム形状で、分別収集が楽にできます。圧砕シリンダロッドを内部に格納することで、ロッド部の損傷を防止しています。

## ■MC小割機 仕様図

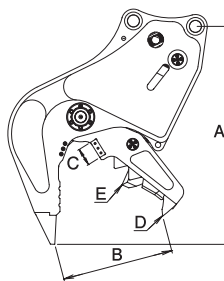

## ■MC小割機 仕様表

型式	MC-36	MC-52	MC-75	MC-135	MC-202	MC-212	MC-302	MC-352	MC-452-GFT
本体クラスの目安 ton	3~5	3.5~5.5	6~8	12~14	20~22		30~37		40~45
使用圧力 MPa	24.5			31.4	31.4				
最大使用圧力 MPa	24.5			34.3	34.3				
本体長さ A mm	960	1120	1270	1470	1720	1800	2040	2130	2730
最大開口幅 B mm	430	510	620	750	850	885	1020	1050	1170
ブレード長 C mm	70		100	120	160		180		210
先端圧砕力 D kN	178	226	369	547	569	725	690	1060	1220
中央圧砕力 E kN	282	353	534	882	932	1170	1140	1740	1930
質量 kg	240	380	590	1030	1490	1670	2430	2830	4100

※1 往復の油圧配管が必要です。 ※本製品を取付ける油圧シヨベルには、アームの補強をおすすめします。までお問い合わせください。

※クラスが異なる油圧シヨベルには取付けることができません。 ※MC-36の取付対応機種は当社販売代理店

## 油圧発電式磁石付小割圧碎機

# MC小割機 with マグ・ゴン

圧碎力はそのままだ、電気配線が不要の油圧発電マグネット“マグ・ゴン”を搭載。1往復配管機なら、装着後すぐに使用可能です。



MC-135FM5A

従来のマグネット小割で必要だった油圧ショベル側への電気配線が不要なので、油圧ショベルを限定されることもありません。小割作業で発生した鉄筋を効率よく分別回収できます。

### ■MC小割機 with マグ・ゴン 仕様表

型 式	MC-36M2C	MC-52FM3A	MC-75FM4A	MC-75FM5A	MC-135FM4A	MC-135FM5A	MC-212FM5A	MC-212FM7A
本体クラスの目安 ton	3~5	3.5~5.5	6~8	6~8	12~14		20~22	
使用圧力 MPa	24.5			24.5	31.4			
最大使用圧力 MPa	24.5		27.4	27.4	34.3			
本体長さ A mm	955	1120	1340	1340	1570		1860	
最大開口幅 B mm	430	510	620	620	750		885	
ブレード長 C mm	70		100	100	120		160	
先端圧碎力 D kN	178	226	369	369	547		725	
中央圧碎力 E kN	282	353	534	534	882		1170	
マグネット使用定格 %ED	50*	60(6分通電4分休止の繰り返し周期)			60(6分通電4分休止の繰り返し周期)			
マグネット消費電力 kW	0.1	0.37	0.5	1.0	0.5	1.0		3.3
マグネット径 mm	φ200	φ300	φ400	φ500	φ400	φ500		φ700
質 量 kg	290	440	770	940	1260	1400	2160	2370

※1往復の油圧配管が必要です。※MC-36M2Cは、DC12Vのバッテリー式です。\*5分通電5分休止の繰り返し周期ができません。※マグネット製品をご使用になる際には、「車両系建設機械運転技能講習修了証」(整地・運



MC-75FM5A

**MC-36M2C**  
**NEW MC-52FM3A**  
**MC-75FM4A**  
**MC-75FM5A**  
**MC-135FM4A**  
**MC-135FM5A**  
**MC-212FM5A**  
**MC-212FM7A**

### ■MC小割機 with マグ・ゴン 仕様図

#### ▼MC-36M2C

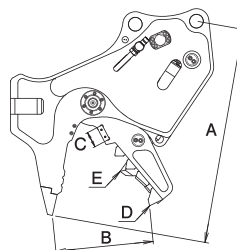

#### ▼MC-FM

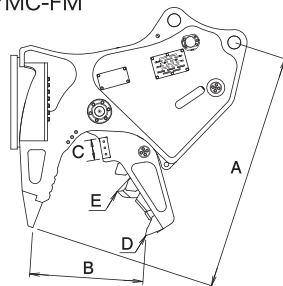

### ■マグネット最大吸着質量目安

型 式	最大吸着質量目安		
	銑 鉄	鋼板切断屑	切 屑
M2C	10kg	5kg	2kg
FM3	15kg	5kg	2kg
FM4	60kg	20kg	10kg
FM5	120kg	90kg	25kg
FM7	350kg	200kg	100kg

期。※本製品を取付ける油圧ショベルには、アームの補強をおすすめします。※クラスが異なる油圧ショベルには取付け・積込及び掘削用)に加えて、「小型移動式クレーン運転技能講習修了証」の取得を推奨します。

# GSシャー

スクラップ拾い切り可能!

船舶・車両解体に最適な国産スクラップシャー

- ◎特殊鋼ブレード(先端/特許済)搭載
- ◎新回転方式のASタイプもラインアップ
- ◎増速バルブを標準搭載



GS-202S

直接地面からの  
拾い切りもOK!

## ■GSシャー 仕様図

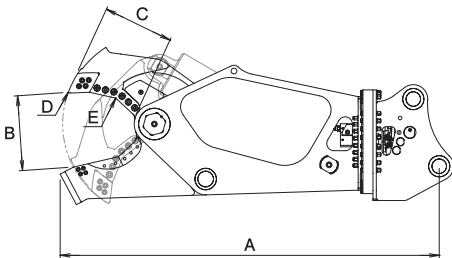

## ■GSシャー H型鋼最大切断能力表

型式	H型鋼 (mm)				H型鋼 (mm)			
	構造用・広幅		構造用・細幅/中幅		構造用・広幅		構造用・細幅/中幅	
	高さ(H)	幅(B)	厚さ(t1)	厚さ(t2)	高さ(H)	幅(B)	厚さ(t1)	厚さ(t2)
GS-122	350	350	12	19	600	300	12	20
GS-202	400	400	13	21	700	300	13	24
GS-302	400	400	16	24	800	300	14	26
GS-482	400	400	18	28	900	300	16	28

## ■H型鋼寸法図

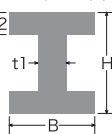

油圧旋回(S)タイプ

NEW GS-122S  
GS-202S  
GS-302S  
GS-482S

自動・油圧旋回(AS)タイプ

NEW GS-122AS  
GS-202AS  
GS-302AS  
GS-482AS



オールブレードならではの爽やかな切れ味!  
特殊鋼ブレードを搭載

## ■GSシャー S/ASタイプ 仕様表

型 式	GS-122		GS-202		GS-302		GS-482	
	S	AS	S	AS	S	AS	S	AS
本体クラスの目安 ton	12~14		20~22		30~37		40~55	
最大使用圧力 MPa	31.4							
本体長さ A mm	2080		2630		3010		3480	
最大開口幅 B mm	420		520		600		710	
ブレード長 C mm	371		490		550		656	
先端切断力 D kN	829		1210		1590		2160	
中央切断力 E kN	1600		2410		3090		4250	
質 量 kg	1360	1370	2470	2500	3700	3720	6030	6050

※Sタイプ(ASタイプのSモード時含む)には、2往復の油圧配管が必要です(但し、旋回中の背圧が2MPaを超える場合、ドレン配管が必要です)。※ASタイプのAモード時には、1往復の油圧配管が必要です(使用圧力が低い場合、旋回不能になることがあります)。※本製品を取付ける油圧ジョベルには、アームの補強をおすすめします。※クラスが異なる油圧ジョベルには取付けることができません。

木材・廃プラ専用カッター PAT

# GSEシャー・エコ

カッターは三方向がオールブレード仕様!  
廃プラ切断作業に最適なカッターです。

- ◎ブルーシートや漁網が切れる!
- ◎新回転方式のASタイプもラインアップ
- ◎増速バルブを全クラスに標準搭載



漁網も切れる!!



回転タイプは、油圧回転式、自動・油圧回転式、首振りタイプの3タイプ。韌性に優れた特殊鋼ブレードにより、各種廃プラを切断できます。

油圧回転(S)タイプ

GSE-62S  
GSE-122S  
GSE-202S

自動・油圧回転(AS)タイプ

GSE-62AS  
GSE-122AS  
GSE-202AS

首振り(L)タイプ

GSE-62L  
GSE-122L  
GSE-202L

## ■GSEシャー・エコ S/ASタイプ 仕様図

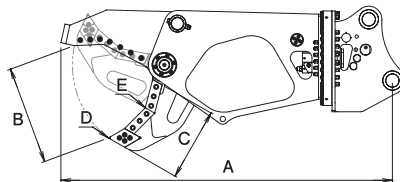

## ■GSEシャー・エコ S/ASタイプ 仕様表

型 式	GSE-62		GSE-122		GSE-202	
	S	AS	S	AS	S	AS
本体クラスの目安 ton	6~8		12~14		20~22	
最大使用圧力 MPa	27.4		31.4			
本体長さ A mm	1760	2120	2530			
最大開口幅 B mm	500	610	750			
ブレード長 C mm	382	478	554			
先端切断力 D kN	195	323	460			
中央切断力 E kN	399	665	925			
質 量 kg	640	660	1190	1210	1890	1910

※Sタイプ(ASタイプのSモード時含む)には、2往復の油圧配管が必要です(但し、回転中の背圧が2MPaを超える場合、ドレン配管が必要です)。※ASタイプのAモード時には、1往復の油圧配管が必要です(使用圧力が低い場合、旋回不能になることがあります)。※本製品を取付ける油圧シヨベルには、アームの補強をおすすめします。※クラスが異なる油圧シヨベルには取付けることができません。

## ■GSEシャー・エコ 首振りタイプ 仕様図

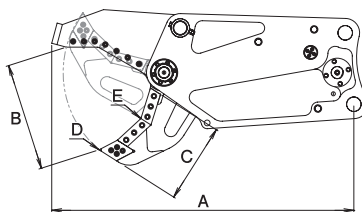

## ■GSEシャー・エコ 首振りタイプ 仕様表

型 式	GSE-62L	GSE-122L	GSE-202L
	本体クラスの目安 ton	6~8	12~14
最大使用圧力 MPa	27.4	31.4	
本体長さ A mm	1390	1740	2100
最大開口幅 B mm	500	610	750
ブレード長 C mm	382	478	554
先端切断力 D kN	195	323	460
中央切断力 E kN	399	665	925
質 量 kg	530	990	1730

※1往復の油圧配管が必要です。※本製品を取付ける油圧シヨベルには、アームの補強をおすすめします。※クラスが異なる油圧シヨベルには取付けることができません。

機械式木材・廃プラカッター PAT

# GABオールブレイド

廃プラ切断作業はもちろん、  
伐根作業後の根の小割作業にも最適です。

- ◎ブルーシートや漁網が切れる!
- ◎機械式のオールブレイド!
- ◎木材破碎作業にも



GAB-120

切れ味鋭く、韌性に優れた  
特殊鋼ブレイドを三方向  
に配置。ブルーシートや漁  
網を楽にカットできるの  
も、カッター部先端まで  
オールブレイドだからこ  
そ。ブレイドは替え刃で二  
面使用が可能、メンテナ  
ンスも簡単です。



GAB-60  
GAB-120

切れ味最高!  
カッターは三方向が  
オールブレイド仕様!



抱え込む様に切込みます。

## ■GABオールブレイド 仕様図

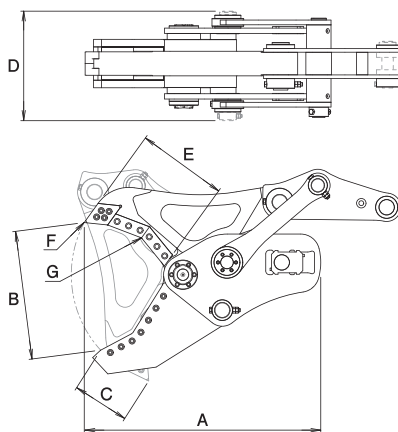

## ■GABオールブレイド 仕様表

型 式	GAB-60	GAB-120
本体クラスの目安 ton	6~8	12~14
本体長さ A mm	1000	1250
最大開口幅 B mm	540*	680*
最小開口幅 C mm	-280*	-300*
全 幅 D mm	465	580
ブレイド長 E mm	382	478
先端切断力 F kN	158*	284*
中央切断力 G kN	250*	519*
質 量 kg	410	780

\*数値は取付機種により多少変化します。※本製品を取付ける油圧ショベルには、アームの補強をおすすめし  
ます。※クラスが異なる油圧ショベルには取付けることができません。

ガラ処理バケット

# HRひまわり

HR-122  
HR-202

「すくって、砕いて、積む。」一連のガラ処理作業が油圧ショベル一台で行えます。



HR-202

## ■HRひまわり 仕様図

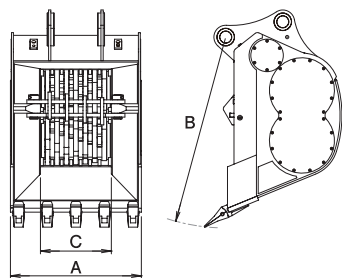

広いスペースがなくても大型クラッシャー並みの処理を実現。大きいガラはクラッシュバーで押さえて破碎。偏心回転する2つの破碎歯で40ミリ・アンダーまで粉碎します。破碎歯には特殊鋼を使用。グリースアップは2箇所(HR-122は4箇所)でOK。

## ■HRひまわり 仕様表

型 式	HR-122	HR-202
本体クラスの目安 ton	12~14	20~22
使用圧力 MPa	27.4*	
バケット幅 A mm	870	1110
バケット長さ B mm	1410	1620
破碎軸幅 C mm	425	600
処理能力 ton/h	10~35	20~60
質 量 kg	1640	2490

\*使用圧力補足：リリーフ弁内蔵。 ※1往復の油圧配管が必要です(但し、背圧が3.4MPaを超える場合、ドレン配管が必要です)。 ※クラスが異なる油圧ショベルには取付けることができません。

アスファルト・コンクリート切削機

# THツインドラムカッター

TH-62  
TH-122  
TH-202

掘削・切削の多目的な現場で、デュアルドラムが各種切削工事をパワフルに処理します。

2ポンプ合流でも、  
使用可能です!!



TH-122

## ■THツインドラムカッター 仕様図

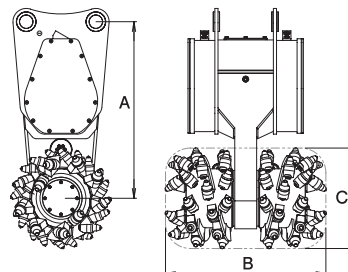

コンパクト&シンプル構造は、取扱いが容易で視認性に優れています。ビット切削方式の採用により、プレーカ等と比べて騒音も静かで、コストパフォーマンスも優秀。1ポンプに加え2ポンプ合流でも使用が可能です。

## ■THツインドラムカッター 仕様表

型 式	TH-62	TH-122	TH-202
本体クラスの目安 ton	6~8	12~14	20~22
使用圧力 MPa	—	27.4*	
最大使用圧力 MPa	27.4	—	
本体長さ A mm	950	1070	1240
ドラム幅 B mm	925	970	1020
ドラム外径 C mm	φ505	φ605	φ655
回転数 rpm	81(120L/min時)	110(200L/min時)	164(400L/min時)
最大出力トルク N·m	5840	7460	9620
切削力 kN	23	25	29
質 量 kg	770	1280	1820

\*使用圧力補足：リリーフ弁内蔵。 ※プレーカ配管又は1往復の油圧配管が必要です(但し、背圧が3.4MPaを超える場合、ドレン配管が必要です)。 ※クラスが異なる油圧ショベルには取付けることができません。

油圧ブレーカ

# GBブレーカ

業界初！溶接なしの削り出しブラケットを採用。先進の設計思考で開発した新型ブレーカです。

- ◎溶接加工なし
- ◎シンプル構造
- ◎ノンアキュムレータ構造



GB-62T



## ■GBブレーカ 仕様図

▼GB-Tタイプ

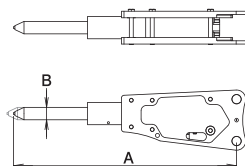

▼GB-THタイプ

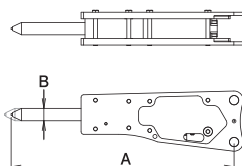

## ■GBブレーカ 仕様表

型 式	GB-09T	GB-17T	GB-32T	GB-42T	GB-62T	GB-62TH	GB-135T	GB-212T	GB-352T
本体クラスの目安 ton	0.7~1.5	1.2~2	3~4	4~5.5	6~8	10~14	20~22	30~37	
使用圧力 MPa	6~13	7~14	10~15	10~16	14~18	13~18			
必要流量 L/min	18~25	20~30	25~45	35~60	45~80	80~120	160~200	180~230	
本体長さ A mm	1010	1050	1290	1570	1705	2100	2540	3030	
打撃数 bpm	930~1300	700~1200	550~1000		450~720		450~630	350~450	
チゼル直径 B mm	φ40	φ45	φ58	φ75	φ95	φ105	φ135	φ155	
質 量 kg	65	100	200	300	410	490	850	1700	2790

※必ずブレーカモードで使用してください。 ※質量には、ブラケットを含みます。 ※クラスが異なる油圧ショベルには取付けることができません。 ※本製品の取付けには、BAタイプ(ブレーカ専用)のアダプタが必要です。

電動モータ駆動式油圧ユニット

GHU-18

# GHU油圧ユニット

電源一つで、油圧機器を力強く駆動させます！



## ■GHU油圧ユニット 仕様図

屋内・屋外兼用で移動も出来る、コンパクトでハイパワーな電動モータ駆動式の油圧ユニットがパワーアップ。アタッチメントを始め、各種油圧機器の駆動に最適です。

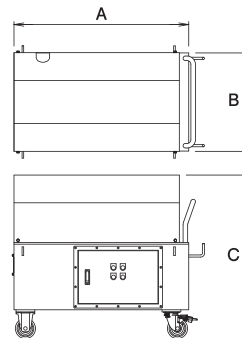

## ■GHU油圧ユニット 仕様表

型 式	GHU-18
全 長 A mm	1300
全 幅 B mm	730
高 さ C mm	1220
最大吐出量 L/min	41 / 50 (50 / 60Hz)
最大圧力 MPa	34.3
電 源	AC200V 3相 (50 / 60Hz)
作 動 油	ISO VG46相当
タンク容量 L	120
質 量 kg	680

※ハンドル調整により最大圧力34.3MPaまで無段階に圧力セットできます。 ※屋外使用可能、丸洗い不可。 ※設置、駆動するために別途、付属部品が必要です。 ※電源には100A以上のブレーカが必要です。 ※作動油を含まない質量です。

ハンドカッター

# HGハンディ大割・カッター

**HG-150S**  
**HG-150P**  
**HG-150M**  
**HG-150X**  
油圧ユニット  
**HU-22**

従来では油圧ショベルに取付ける専用カッターやガス切断でしか不可能だった作業をハンドカッターで!

作業車両が入れない現場はもちろん、事故や災害現場などの火気や危険物が使用できない場所でも活躍します。

オリジナル  
国産ハンドカッター誕生!!



ハンディながら  
235mmの最大開口幅  
61kNの切断能力  
(HG-150 Xtype)

スリムで  
耐久性に優れた  
油圧ホース

カッターで培われた  
4タイプの中から選べる  
オリジナル形状カッター

200V電源で作動

静音性の高いオリジナルハンドカッター。  
油圧ユニット付で機動性に優れています。

## ■HGハンディ大割・カッター 仕様図

**HG-150 Stype** 丸棒切断も力強く  
イージーに。

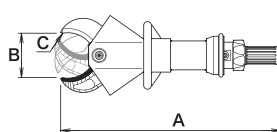

**HG-150 Mtype** 鉄板も楽々切れる  
ノーマルタイプ。

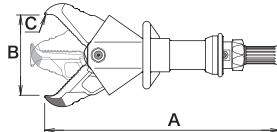

**HG-150 Ptype** 切断開口幅が広く、  
押し広げ作業にも。

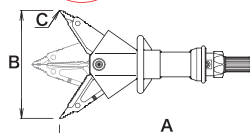

**HG-150 Xtype** タグチのオリジナル  
デザインのアーム。

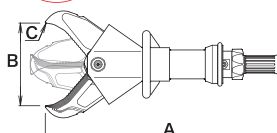

## ■HGハンディ大割・カッター 仕様表

型 式	HG-150			
	S	P	M	X
アームタイプ				
作 動 圧 MPa	49			
全 長 A mm	635	655	675	
最大開口幅 B mm	125	360	230	235
先端切断力 C kN	80	43	61	
質 量 kg	13.4	15.2	15.8	

## ■油圧ユニット 仕様表

型 式	HU-22
最大圧力 MPa	49
吐出量(高圧) L/min	1.5 / 1.8 (50 / 60Hz)
吐出量(低圧) L/min	4.3 / 5.2 (50 / 60Hz)
電 源	AC200 / 220V (50 / 60Hz)
電動機出力 kW	2.2
作 動 油	ISO VG32相当
タンク容量 L	10
質 量 kg	64(油圧ホース除く)

## ■対象物別切断能力一覧表

形 状	材 質	寸 法(mm)	形 状	材 質	寸 法(mm)
○	軟鋼	φ25	└	軟鋼	t4×50×50
□	軟鋼	40×40×t3.2	○	軟鋼	φ76×t3.2
└	軟鋼	t5×40×75	—	軟鋼	t6×65

## 油圧発電マグネット

# MAG-GON

## Lifting Magnet マグ・ゴン

NEW

GMF-17  
GMF-32  
GMF-37  
GMF-62  
GMF-122  
GMF-202

## 電気配線なしで油圧発電式マグネットが使える!?

解体現場で生じたスクラップ・鉄筋の収集作業に。油圧配管2本で使用できるので、電気配線、追加バッテリーや発電機は不要です。油圧ショベル運転席のペダルにより吸着・釈放が簡単に行えます。

### ■マグ・ゴン 仕様図

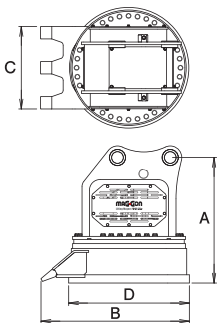

GMF-122

### ■マグ・ゴン 仕様表

型 式	GMF-17	GMF-32	GMF-37	GMF-62	GMF-122	GMF-202
本体クラスの目安 ton	1.2~2.5	2.5~4	3~5	6~8	12~14	20~22
使用圧力 MPa	14.7以上		17.6以上		20.6以上	
必要流量 L/min	19以上			27以上	54以上	
全 高 A mm	505	590	605	760	775	910
全 長 B mm	—		670	900	1110	1370
爪 幅 C mm	—		360	500	620	750
マグネット使用定格 %ED	60(6分通電4分休止の繰り返し周期)					
マグネット消費電力 kW	0.37	0.5	1.0	3.3	5.6	9.3
マグネット径 D mm	φ300	φ400	φ500	φ700	φ900	φ1100
質 量 kg	130	180	360	670	1050	1770

※ブレーカ配管又は1往復の油圧配管が必要です。※クラスが異なる油圧ショベルには取付けることができません。※マグネット製品をご使用になる際には、「車両系建設機械運転技能講習修了証」(整地・運搬・積込及び掘削用)に加えて、「小型移動式クレーン運転技能講習修了証」の取得を推奨します。

### ■マグネット最大吸着質量目安

型 式	最大吸着質量目安		
	銑 鉄	鋼板切断屑	切 屑
GMF-17	15kg	5kg	2kg
GMF-32	60kg	20kg	10kg
GMF-37	120kg	90kg	25kg
GMF-62	350kg	200kg	100kg
GMF-122	500kg	300kg	200kg
GMF-202	900kg	500kg	300kg

## 全旋回型油圧発電マグネット

# 全旋回MAG-GON

## Lifting Magnet マグ・ゴン

GMF-62S

GMF-122S

NEW GMF-202S

## マグネットがクルクル回る!

マグネット部分がクルクルと旋回するので、長尺の鉄筋の向き変更も自由自在。

### ■全旋回マグ・ゴン 仕様図

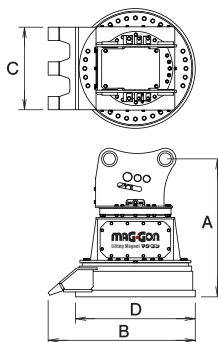

GMF-122S

### ■全旋回マグ・ゴン 仕様表

型 式	GMF-62S	GMF-122S	GMF-202S
本体クラスの目安 ton	6~8	12~14	20~22
使用圧力 MPa	20.6以上		
必要流量 L/min	19以上	27以上	54以上
全 高 A mm	900	1060	1160
全 長 B mm	890	1110	1370
爪 幅 C mm	500	620	750
マグネット使用定格 %ED	60(6分通電4分休止の繰り返し周期)		
マグネット消費電力 kW	3.3	5.6	9.3
マグネット径 D mm	φ700	φ900	φ1100
質 量 kg	750	1250	2000

※2往復の油圧配管が必要ですが(但し、旋回中の背圧が2MPaを超える場合、ドレン配管が必要です)。※クラスが異なる油圧ショベルには取付けることができません。※マグネット製品をご使用になる際には、「車両系建設機械運転技能講習修了証」(整地・運搬・積込及び掘削用)に加えて、「小型移動式クレーン運転技能講習修了証」の取得を推奨します。

### ■マグネット最大吸着質量目安

型 式	最大吸着質量目安		
	銑 鉄	鋼板切断屑	切 屑
GMF-62S	350kg	200kg	100kg
GMF-122S	500kg	300kg	200kg
GMF-202S	900kg	500kg	300kg

〈リモコン旋回式〉全旋回型油圧発電マグネット

# 全旋回MAG-GON SD

Lifting Magnet マグ・ゴン

- ◎油圧配管1系統でマグネットの旋回が可能!
- ◎リモコン操作でさらなる作業の効率化を実現。



## SDシリーズ

発電システムを内蔵しているため電気配線不要、リモコンをショベルのシガーソケットに差し込むだけで、遠隔操作での旋回が可能になります。

GMF-122SD

〈リモコン旋回式〉全旋回型油圧発電マグネット PAT.P

# 全旋回MAG-GON S・SD

Lifting Magnet マグ・ゴン

- ◎2本でも5本配管ショベルでも使える、ハイブリッド型の全旋回型リフティングマグネット。
- ◎切り替えバルブで簡単にモード設定が可能。

## SDモード



2本配管ショベルの場合  
リモコン式全旋回として使用可能

## Sモード

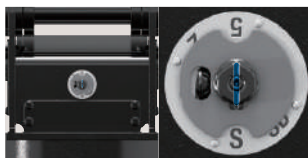

5本配管ショベルの場合  
全旋回として使用可能

## ■全旋回マグ・ゴン SD/S・SD 仕様図

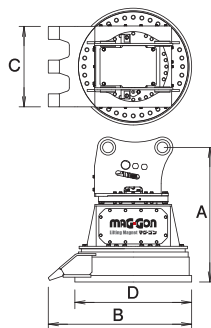

SDタイプ  
GMF-62SD  
GMF-122SD  
NEW GMF-202SD  
S・SDタイプ  
GMF-122SSD  
NEW GMF-202SSD

## ■全旋回マグ・ゴン SD 仕様表

型 式	GMF-62SD	GMF-122SD	GMF-202SD
本体クラスの目安 ton	6~8	12~14	20~22
使用圧力 MPa	20.6以上		27.4以上
必要流量 L/min	19以上	27以上	54以上
全高 A mm	900	1060	1160
全長 B mm	890	1110	1370
爪幅 C mm	500	620	750
マグネット使用定格 %ED	60 (6分通電4分休止の繰り返し周期)		
マグネット消費電力 kW	3.3	5.6	9.3
マグネット径 D mm	φ700	φ900	φ1100
質量 kg	760	1210	2020

※ブレーカ配管又は1往復の油圧配管が必要です。

## ■全旋回マグ・ゴン S・SD 仕様表

型 式	GMF-122SSD	GMF-202SSD
本体クラスの目安 ton	12~14	20~22
使用圧力 MPa	20.6以上	27.4以上
必要流量 L/min	27以上	54以上
全高 A mm	1060	1190
全長 B mm	1110	1370
爪幅 C mm	620	750
マグネット使用定格 %ED	60 (6分通電4分休止の繰り返し周期)	
マグネット消費電力 kW	5.6	9.3
マグネット径 D mm	φ900	φ1100
質量 kg	1260	2050

※Sモードで使用する場合、2往復の油圧配管が必要です(但し、旋回中の背圧が2MPaを超える場合、トレン配管が必要です)。※SDモードで使用する場合、ブレーカ配管又は1往復の油圧配管が必要です。  
(SD/S-SD共通) ※クラスが異なる油圧ショベルには取付けることができません。※マグネット製品をご使用になる際には、「車両系建設機械運転技能講習修了証」(整地・運搬・積込及び掘削用)に加えて、「小型移動式クレーン運転技能講習修了証」の取得を推奨します。

## ■マグネット最大吸着質量目安

型 式	最大吸着質量目安		
	銑	鉄	鋼板切断屑 切 屑
GMF-62SD	350kg	200kg	100kg
GMF-122SD/SSD	500kg	300kg	200kg
GMF-202SD/SSD	900kg	500kg	300kg

# 機械式つかみ機



油圧ショベルでの各種つかみ作業には信頼と実績のグラスパーシリーズ。グラスパーV3は、独自開発のオリジナルリンク機構で開口幅が広く、さらに使い易くなりました。

**アームが折れない!**



GT-120

## ■グラスパーV3 仕様図

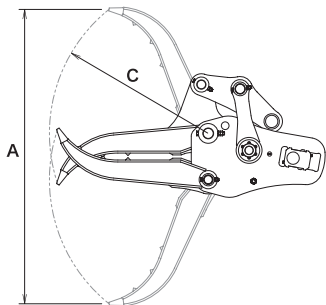
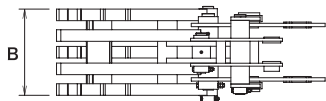

## ■グラスパーV3 仕様表

型 式	GT-08	GT-15	GT-30	GT-40	GT-60	GT-120	GT-200	GT-300	GT-400	
本体クラスの目安 ton	0.7~1.5	1.2~2.5	3~4	4~5	6~8	12~14	20~22	30~37	40~45	
最大開口幅 A mm	820	1020	1220	1410	1680	1910	2310	2670	2930	
爪 幅 B mm	230	270	330	425	470	560	695	830	910	
爪 長さ C mm	440	545	650	760	905	1030	1260	1440	1590	
質 量 kg	60	110	170	230	380	610	1140	1850	2470	
アダプタタイプ	○					○			×	

※GT-08-GT-15-GT-30の爪はボックス構造ではありません。 ※22~25tonクラスの油圧ショベルへの取付の損傷を防ぐために、アームの補強をおすすめします。 ※クラスが異なる油圧ショベルには取付けることができません。

つかみ機で、“アームが折れ曲がった”、“取付ピンが折れた”といった経験はありませんか？

グラスパーV3は、独自開発のオリジナルリンク機構を搭載。つかむ機能はそのままに、2点取付けタイプのつかみ機に比べ、アームと取付ピンの損傷を最大限に防ぎます。

## TECHNICAL NOTE

テクニカルノート

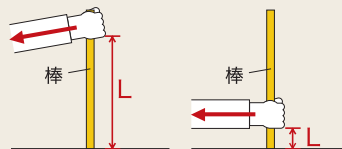

折れやすい場合

折れにくい場合

アームが折れる原理としては、上記の図の通り。  
Lの長さが大きければ大きい程、棒(=アーム)が折れやすくなります。グラスパーは折れにくい安心安全な構造設計となっているのです。

木造家屋の解体作業に最適です。解体後の廃材分別・積み込みも、これ1台でOK! 重たい廃材や鋭利な金属片も扱えるので、少人数でも各種作業を安全に行えます。

バケット操作がそのままつかみ操作に、機械式なので油圧配管等は不要です。強力なつかみ力で一度つかんだ物を、落とすことなく移動・積み込みができます。もちろん、取付機種を選ばないアダプタタイプ(※1)なので、取付機種が変わっても、アダプタパーツの交換のみでOK(※2)です。標準機はもちろん、ミニショベルから大型機まで、幅広いラインアップを揃えました。

※1 GT-300・400はアダプタタイプに対応していません。

※2 クラスが異なる油圧ショベルには取付けることができません。



グラスパーV3の回送姿勢

※グラスパーシリーズを取付ける油圧ショベルには、アームの補強をおすすめします。 ※クラスが異なる油圧ショベルには取付けることができません。

# 首振り型つかみ機



首振り機能の追加により、あらゆる角度からのつかみ作業を実現。機械式タイプでは困難だった現場でも優れた作業効率を実現します。

NEW GV-05L-PC

GV-09L  
GV-17L  
GV-32L  
GV-42L  
GV-62L  
GV-122L  
GV-202L  
GV-302L  
GV-402L

オリジナル強力つかみ機



GV-32L



GV-09L

ミニタイプも!

## ■首振りグラスパーVL 仕様図

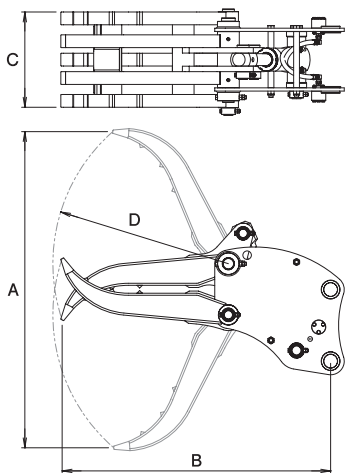

GV-202L

油圧シリンダを本体内部に設け、爪の開閉動作を行います。バケット操作が首振り操作に変わりスムーズな作業ができます。

首振り操作でつかみ角度を自由自在に変えられます。1往復の油圧配管が必要です。バケットの交換と同じ、取付ピン2本の簡単脱着で、取替時間が大幅に短縮できます。

## ■首振りグラスパーVL 仕様表

型 式	GV-05L-PC	GV-09L	GV-17L	GV-32L	GV-42L	GV-62L	GV-122L	GV-202L	GV-302L	GV-402L	
本体クラスの目安 ton	0.5~1	0.7~1.5	1.2~2.5	3~4	4~5	6~8	12~14	20~22	30~37	40~45	
最大使用圧力 MPa	20.6			24.5	24.5	27.4	34.3				
最大開口幅 A mm	570	770	965	1200	1300	1670	1860	2260	2540	2810	
本体長さ B mm	560	735	885	1010	1200	1360	1580	1880	2180	2340	
爪幅 C mm	175	230	270	330	425	470	560	695	830	910	
爪長さ D mm	345	440	545	660	760	905	1030	1260	1440	1590	
質量 kg	30	65	110	140	230	370	580	1100	1690	2480	
アダプタタイプ	×	○						○			

※1往復の油圧配管が必要です。※GV-05L-PC・GV-09L・GV-17L・GV-32Lの爪はボックス構造ではの補強をおすすめします。 ※クラスが異なる油圧ショベルには取付けることができません。

ありません。 ※グラスパーシリーズを取付ける油圧ショベルには、アームの損傷を防ぐために、アーム

全旋回型つかみ機

全旋回グラスパー

# GRASPER VS

360度全旋回!

首振り+360度全旋回により、つかんだまま旋回動作が可能となり、高効率な作業が実現しました。

GV-16S  
GV-32S  
GV-42S  
GV-62S  
GV-122S  
GV-202S  
GV-250S  
GV-302S  
GV-402S

オリジナル強力つかみ機

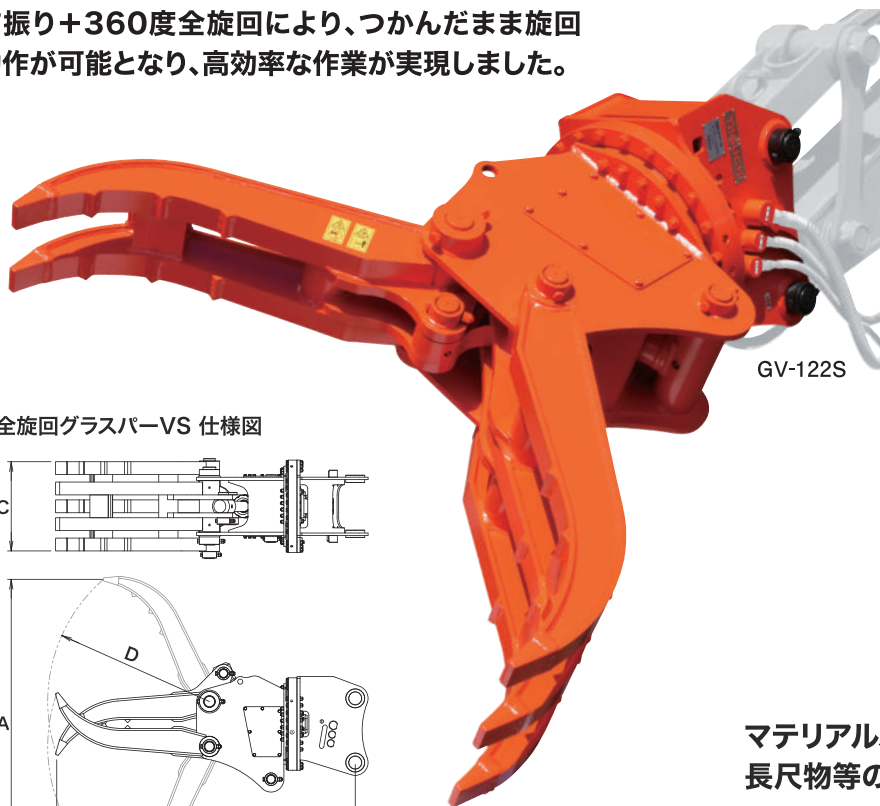

GV-122S

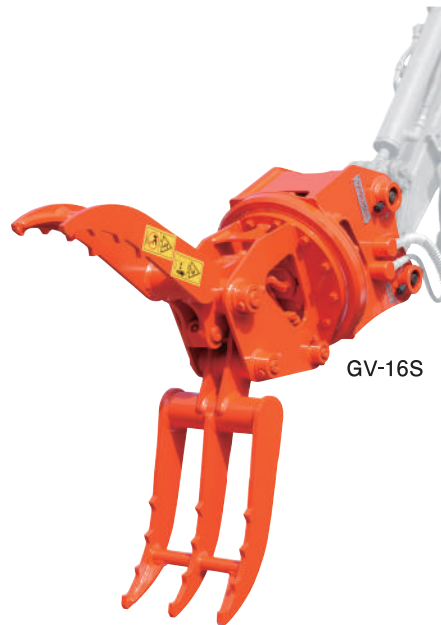

GV-16S

■全旋回グラスパーVS 仕様図

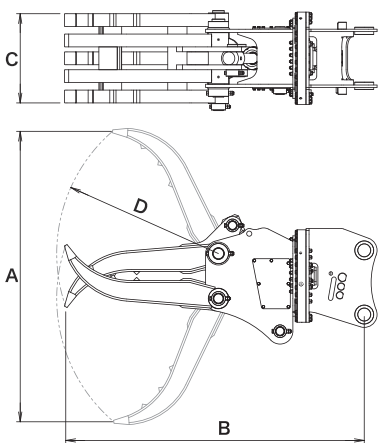

マテリアルハンドリング機として威力を発揮。  
長尺物等の積み込み作業も行えます。

つかみ操作は足元ペダル、もう一方の足元ペダルで旋回操作を行います。つかみ用と旋回用の2往復の油圧配管が必要です。本体内蔵の油圧バルブにより、油圧モータの破損を最大限に防ぎます。

■全旋回グラスパーVS 仕様表

型 式	GV-16S	GV-32S	GV-42S	GV-62S	GV-122S	GV-202S	GV-250S	GV-302S	GV-402S
本体クラスの目安 ton	1.2~2.5	3~4	4~5	6~8	12~14	20~22	22~25	30~37	40~45
最大使用圧力 MPa	24.5			27.4	34.3				
最大開口幅 A mm	820	1200	1300	1670	1860	2260		2540	2810
本体長さ B mm	985	1230	1390	1700	1900	2330	2320	2600	2890
爪 幅 C mm	250	330	425	470	560	695		825	910
爪 長さ D mm	500	660	760	905	1030	1260		1440	1590
質 量 kg	110	190	310	520	860	1520	1530	2220	3390
旋 回 速 度	固 定	○			○	-			
	可 変	オプション			オプション	○			

※2往復の油圧配管が必要です(但し、GV-16S・GV-32S・GV-42S以外の機種は、旋回中の背圧が2MPaを超える※グラスパーシリーズを取付ける油圧シヨベルには、アームの損傷を防ぐために、アームの補強をおすすめ

場合、ドレン配管が必要です)。※GV-16S・GV-32Sの爪はボックス構造ではありません。※クラスが異なる油圧シヨベルには取付けることができません。

## 〈リモコン旋回式〉全旋回型つかみ機 PAT



GV-62SD  
GV-122SD  
GV-202SD

全旋回グラスパーがさらに進化！  
リモコン旋回操作で作業の効率がUP!

油圧配管1系統で爪の旋回&開閉が可能。  
リモコン送信機セットをショベルのシガーソケットに差し込むだけ。簡単セットアップでリモコン操作が可能となります。

電気配線なしで  
グラスパーが回る!?



### ■全旋回グラスパー-VSD 仕様図

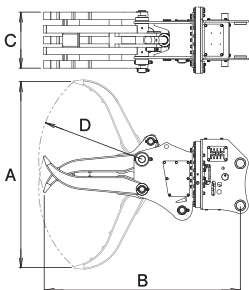

GV-122SD

無線  
タイプ

### ■全旋回グラスパー-VSD 仕様表

型 式	GV-62SD	GV-122SD	GV-202SD
本体クラスの目安 ton	6~8	12~14	20~22
最大使用圧力 MPa	27.4	34.3	
最大開口幅 A mm	1670	1860	2260
本体長さ B mm	1730	1960	2290
爪 幅 C mm	470	560	695
爪 長さ D mm	905	1030	1260
質 量 kg	580	910	1540

※1往復の油圧配管が必要です。※グラスパーシリーズを取付ける油圧ショベルには、アームの損傷を防ぐために、アームの補強をおすすめします。※クラスが異なる油圧ショベルには取付けることができません。

## 〈電磁切替式〉全旋回型つかみ機



GV-16SC  
GV-32SC  
GV-42SC  
NEW GV-62SC12  
NEW GV-62SC24  
GV-122SC  
GV-202SC

1往復配管で爪が旋回&開閉！  
リモコン操作で作業効率UP!

1往復配管の本体でも爪の旋回&開閉が可能。  
電源コードをシガープラグに繋ぐだけで、追加バッテリーや発電機は不要。簡単セットアップでリモコン操作が可能に!

1往復配管で  
旋回&開閉!

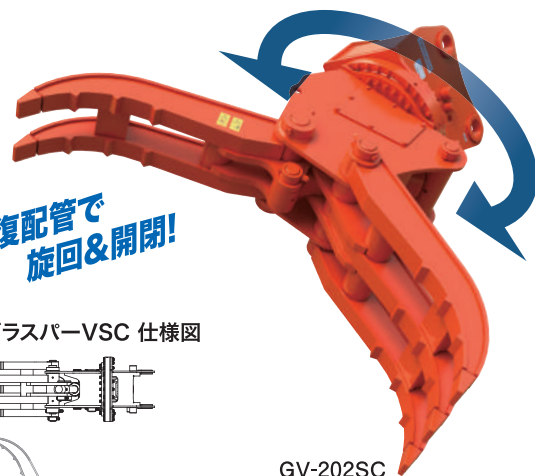

### ■全旋回グラスパー-VSC 仕様図

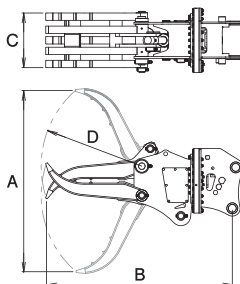

GV-202SC

有線  
タイプ

### ■全旋回グラスパー-VSC 仕様表

型 式	GV-16SC	GV-32SC	GV-42SC	GV-62SC12	GV-62SC24	GV-122SC	GV-202SC
本体クラスの目安 ton	1.2~2.5	3~4	4~5	6~8		12~14	20~22
最大使用圧力 MPa		24.5		27.4		34.3	
最大開口幅 A mm	820	1200	1300	1670		1860	2260
本体長さ B mm	985	1230	1390	1700		1900	2330
爪 幅 C mm	250	330	425	470		560	695
爪 長さ D mm	500	660	760	905		1030	1260
シガーソケット電圧 V	DC12			DC24			
質 量 kg	110	200	310	520		860	1490

※1往復の油圧配管が必要です。※使用される油圧ショベルのシガーソケット電圧が上記と異なる場合は当社販売代理店にご相談ください。※GV-16SC・GV-32SCの爪はボックス構造ではありません。※グラスパーシリーズを取付ける油圧ショベルには、アームの損傷を防ぐために、アームの補強をおすすめします。※クラスが異なる油圧ショベルには取付けることができません。

〈無線ハイブリッド式〉全旋回型つかみ機 PAT

# GRASPER VS・SD

- ◎操作スイッチをセットするだけで1系統配管でも全旋回仕様に
- ◎1系統&2系統配管どちらでも開閉・旋回が可能

GV-62SSD  
GV-122SSD  
GV-202SSD  
GV-250SSD  
GV-302SSD  
GV-402SSD



GV-202SSD

■全旋回グラスパーVS・SD 仕様図

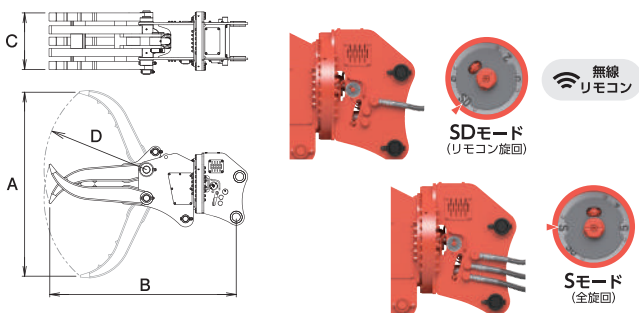

■全旋回グラスパーVS・SD 仕様表

型 式	GV-62SSD	GV-122SSD	GV-202SSD	GV-250SSD	GV-302SSD	GV-402SSD
本体クラスの目安 ton	6~8	12~14	20~22	22~25	30~37	40~45
最大使用圧力 MPa	27.4	34.3				
最大開口幅 A mm	1670	1860	2260	2540	2810	
本体長さ B mm	1730	1960	2290	2320	2510	2830
爪 幅 C mm	470	560	695	825	910	
爪 長さ D mm	905	1030	1260	1440	1590	
質 量 kg	580	910	1550	1560	2320	3510

※Sモードで使用する場合、2往復の油圧配管が必要です(但し、旋回中の背圧が2MPaを超える場合、ドレン配管が必要です)。※SDモードで使用する場合、1往復の油圧配管が必要です。※グラスパーシリーズを取付ける油圧シヨベルには、アームの損傷を防ぐために、アームの補強をおすすめします。※クラスが異なる油圧シヨベルには取付けることができません。

〈有線ハイブリッド式〉全旋回型つかみ機

# GRASPER VS・SC

- ◎電気配線&操作スイッチで1系統配管でも全旋回仕様に
- ◎1系統&2系統配管どちらでも開閉・旋回が可能

GV-32SSC  
GV-42SSC  
NEW GV-62SSC12  
NEW GV-62SSC24  
GV-122SSC  
GV-202SSC



■全旋回グラスパーVS・SC 仕様図

GV-32SSC

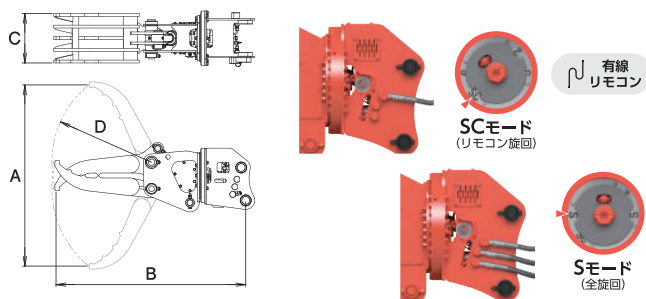

■全旋回グラスパーVS・SC 仕様表

型 式	GV-32SSC	GV-42SSC	GV-62SSC12/24	GV-122SSC	GV-202SSC
本体クラスの目安 ton	3~4	4~5	6~8	12~14	20~22
最大使用圧力 MPa	24.5		27.4	34.3	
最大開口幅 A mm	1200	1300	1670	1860	2260
本体長さ B mm	1260	1390	1700	1900	2330
爪 幅 C mm	330	425	470	560	695
爪 長さ D mm	660	760	905	1030	1260
シガーソケット電圧 V	DC12		DC12/24	DC24	
質 量 kg	210	310	530	860	1500

※Sモードで使用する場合、2往復の油圧配管が必要です(但し、GV-32SSC、GV-42SSC以外の機種は、旋回中の背圧が2MPaを超える場合、ドレン配管が必要です)。※SCモードで使用する場合、1往復の油圧配管が必要です。※使用される油圧シヨベルのシガーソケット電圧が上記と異なる場合は当社販売代理店にご相談ください。※GV-32SSCの爪はボックス構造ではありません。※グラスパーシリーズを取付ける油圧シヨベルには、アームの損傷を防ぐために、アームの補強をおすすめします。※クラスが異なる油圧シヨベルには取付けることができません。

## 油圧発電式磁石付首振り型つかみ機 GV-122LFM4A



首振りグラスパーとマグ・ゴンが合体!  
油圧発電マグネット“マグ・ゴン”は電気配線なしですぐに使用可能です。

### ■首振りグラスパー with マグ・ゴン 仕様図

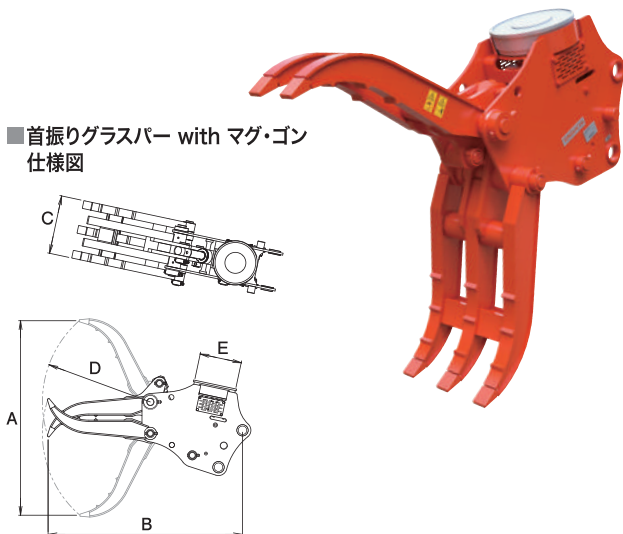

### ■首振りグラスパー with マグ・ゴン 仕様表

型 式	GV-122LFM4A
本体クラスの目安 ton	12~14
最大使用圧力 MPa	34.3
推奨流量 L/min	120
最大開口幅 A mm	1860
本体長さ B mm	1860
爪幅 C mm	560
爪長さ D mm	1030
マグネット使用定格 %ED	60(6分通電4分休止の繰り返し周期)
マグネット消費電力 kW	0.5
マグネット径 E mm	φ400
質量 kg	770

※1往復の油圧配管が必要です。※グラスパーシリーズを取付ける油圧ショベルには、アームの損傷を防ぐために、アームの補強をおすすめします。※クラスが異なる油圧ショベルには取付けることができません。※マグネット製品をご使用になる際には、「車両系建設機械運転技能講習修了証」(整地・運搬・積込及び掘削用)に加えて、「小型移動式クレーン運転技能講習修了証」の取得を推奨します。

### ■マグネット最大吸着質量目安

型 式	最大吸着質量目安		
	銑 鉄	鋼板切断屑	切 屑
GV-122LFM4A	60kg	20kg	10kg

## 油圧発電式磁石付全旋回型つかみ機 PAT



全旋回グラスパーとマグ・ゴンが合体!  
油圧発電マグネット“マグ・ゴン”は電気配線なしですぐに使用可能です。

### ■全旋回グラスパー with マグ・ゴン 仕様図

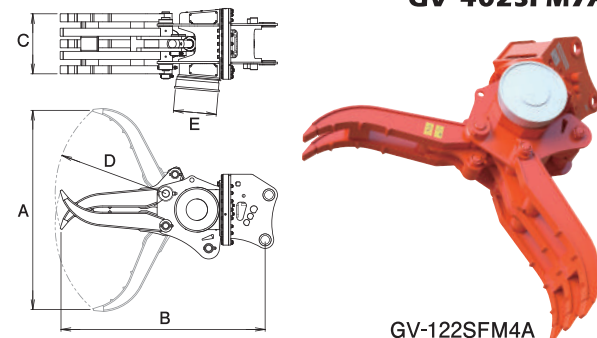

GV-122SFM4A  
NEW GV-202SFM4A  
NEW GV-302SFM5A  
GV-402SFM7A

### ■全旋回グラスパー with マグ・ゴン 仕様表

型 式	GV-122SFM4A	GV-202SFM4A	GV-302SFM5A	GV-402SFM7A
本体クラスの目安 ton	12~14	20~22	30~37	40~45
最大使用圧力 MPa	34.3			
推奨流量 L/min	120	200	300	400
最大開口幅 A mm	1860	2260	2540	2810
本体長さ B mm	1900	2330	2600	2890
爪幅 C mm	560	695	825	910
爪長さ D mm	1030	1260	1440	1590
マグネット使用定格 %ED	60(6分通電4分休止の繰り返し周期)			
マグネット消費電力 kW	0.5		1.0	3.3
マグネット径 E mm	φ400		φ500	φ700
質量 kg	990	1650	2570	4000
旋 回 速 度	固 定	—		
	可 変	○		

※2往復の油圧配管が必要です(但し、旋回中の背圧が2MPaを超える場合、ドレン配管が必要です)。※グラスパーシリーズを取付ける油圧ショベルには、アームの損傷を防ぐために、アームの補強をおすすめします。※クラスが異なる油圧ショベルには取付けることができません。※マグネット製品をご使用になる際には、「車両系建設機械運転技能講習修了証」(整地・運搬・積込及び掘削用)に加えて、「小型移動式クレーン運転技能講習修了証」の取得を推奨します。

### ■マグネット最大吸着質量目安

型 式	最大吸着質量目安		
	銑 鉄	鋼板切断屑	切 屑
GV-122SFM4A	60kg	20kg	10kg
GV-202SFM4A			
GV-302SFM5A	120kg	90kg	25kg
GV-402SFM7A	350kg	200kg	100kg

## 油圧発電式磁石付バケット&フォーク

# マグ・コブラ

NEW CBR-122FM4A-GFT

1系統の油圧配管のみで使用できる油圧発電マグネット「マグ・ゴン」搭載。ガラ積み込みから鉄筋分け作業が1台で完結！



### ■マグ・コブラ 仕様図

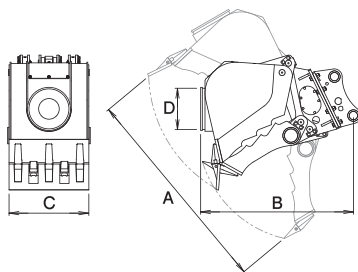

### オプション



掘削に便利なポイントツース(横ピン仕様)

### ■マグ・コブラ 仕様表

型 式	CBR-122FM4A-GFT	
本体クラスの目安	ton	12~14
使用圧力	MPa	34.3
必要流量	L/min	19
最大開口幅	A mm	2050
全 長	B mm	1480
バケット幅	C mm	775
マグネット使用定格	%ED	60(6分通電4分休止の繰り返し周期)
マグネット消費電力	kW	0.5
マグネット径	D mm	φ400
質 量	kg	1180

※1往復の油圧配管が必要です。※取付ける油圧シヨベルには、アームの補強をおすすめします。 ※クラスが異なる油圧シヨベルには取付けることができません。 ※マグネット製品をご使用になる際には、「車両系建設機械運転技能講習修了証」(整地・運搬・横込及び掘削用)に加えて、「小型移動式クレーン運転技能講習修了証」の取得を推奨します。

### ■マグネット最大吸着質量目安

型 式	FM4	
型 式	鉄	60kg
鋼板切断屑		20kg
切 屑		10kg

## 油圧式バケット&フォーク

# コブラ

バケット仕様  
NEW CBRB-122L-GFT  
CBRB-202L  
ハニカムスケルトン仕様  
NEW CBRH-122L-GFT  
CBRH-202L

バケット仕様とハニカムスケルトン仕様の2タイプから選べる油圧式のバケット&フォーク。

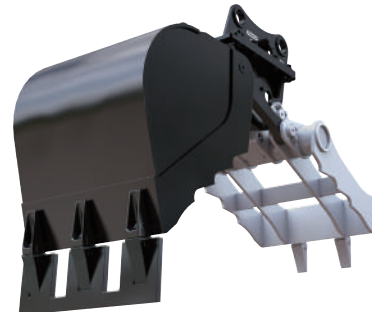

CBRB-122L-GFT

### オプション



掘削に便利なポイントツース(横ピン仕様)



CBRH-122L-GFT

### ■コブラ 仕様図

#### ▼ CBRB-L (バケット仕様)

#### ▼ CBRH-L (ハニカムスケルトン仕様)

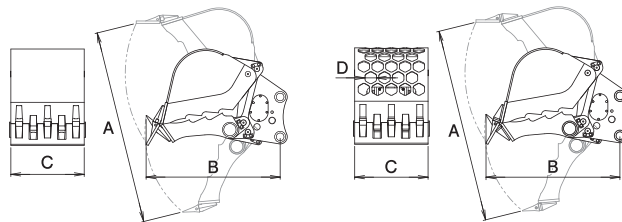

### ■コブラ 仕様表

型 式	式	CBRB-122L-GFT	CBRH-122L-GFT	CBRB-202L	CBRH-202L
本体クラスの目安	ton	12~14		20~22	
使用圧力	MPa	34.3			
最大開口幅	A mm	2050		2440	
全 長	B mm	1510		1730	
バケット幅	C mm	775		900	
六角穴対辺	D mm	-	120	-	120
質 量	kg	990	950	1510	1410

※1往復の油圧配管が必要です。※取付ける油圧シヨベルには、アームの補強をおすすめします。 ※クラスが異なる油圧シヨベルには取付けることができません。

# 全旋回木材用つかみ機

# 木材GRASPER

林業に特化した、首振り&全旋回型つかみ機。乱積みされた木や、倒木の除去などの災害復旧作業にも対応します。

GW-62S  
GW-122S  
GW-202S



GW-122S

## スクラップ処理・各種荷役作業

# オレンジバケット

## ORANGE BUCKET

スクラップ処理・各種荷役作業で、力強く抱込み、しっかりつかみ上げます。



オレンジ型  
ARG-2300-250-20

ARG-1800-122-12  
ARG-2200-202-20  
ARG-2300-202-20  
ARG-2300-202-30  
ARG-2300-250-20  
ARG-2300-250-30  
ARG-2600-250-30  
ARG-2600-302-30

ARP-1800-122-12  
ARP-2200-202-20  
ARP-2300-202-20  
ARP-2300-202-30  
ARP-2300-250-20  
ARP-2300-250-30  
ARP-2600-250-30  
ARP-2600-302-30

### ■ オレンジバケット 仕様表

型 式	ARG-1800-122-12 (ARP-1800-122-12)	ARG-2200-202-20 (ARP-2200-202-20)	ARG-2300-202-20 (ARP-2300-202-20)	ARG-2300-202-30 (ARP-2300-202-30)	ARG-2300-250-20 (ARP-2300-250-20)	ARG-2300-250-30 (ARP-2300-250-30)	ARG-2600-250-30 (ARP-2600-250-30)	ARG-2600-302-30 (ARP-2600-302-30)	
本体クラスの目安 ton	12~14	20~22		20~22		22~25		30~37	
最大使用圧力 MPa	34.3			34.3					
最大開口幅 A mm	1800	2200	2300		2300			2600	
全 幅 B mm	1130	1340			1340		1590		
全 高	(開時) C mm	1280	1590	1610	1630	1610	1650	1820	1870
	(閉時) D mm	1550	1930	1990	2000	1990	2020	2240	2290
質 量 kg	1300 (1230)	1970 (1860)	2000 (1880)	2130 (2010)	2020 (1920)	2160 (2050)	3060 (2770)	3080 (2790)	

※ARGはオレンジ型、ARPはフォーク型です。※( )内は、フォーク型の仕様規格です。※仕様図はオレンジ型のもので異なる油圧ショベルには取付けることができません。

抱え込むように、しっかりとつかむことのできる爪形状。本体内蔵の油圧バルブにより、油圧モータの破損を最大限に防止。長尺物の片つかみも、しっかりと保持。

### ■ 全旋回木材グラスパー 仕様図

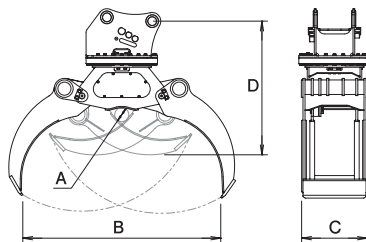

### ■ 全旋回木材グラスパー 仕様表

型 式	GW-62S	GW-122S	GW-202S
本体クラスの目安 ton	6~8	12~14	20~22
最大使用圧力 MPa	27.4	34.3	
最小つかみ径 A mm	∅100	∅130	∅180
最大開口幅 B mm	1230	1830	2200
爪 幅 C mm	490	610	720
全 高 D mm	975	1240	1490
質 量 kg	440	830	1260

※2往復の油圧配管が必要です(但し、旋回中の背圧が2MPaを超える場合、ドレン配管が必要です)。※グラスパーシリーズを取付ける油圧ショベルには、アームの損傷を防ぐために、アームの補強をおすすめします。\*極端な片つかみは危険ですのでおやめください。※クラスが異なる油圧ショベルには取付けることができません。

業界初の完全密閉型でスクラップ作業時の端材等によるシリンダとホースの故障・損傷を防ぎます。

### ■ オレンジバケット 仕様図

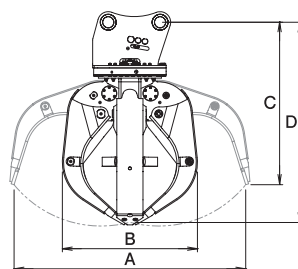

#### オレンジ型 (ARG) オレンジバケット

爪幅が広く、爪を閉じた時に出来る爪と爪との隙間が狭い。

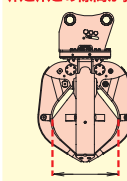

爪幅が広い。屑スクラップなどの比較的小さなスクラップに!

#### フォーク型 (ARP) オレンジバケット

爪幅が狭く、爪を閉じた時に出来る爪と爪との隙間が広い。

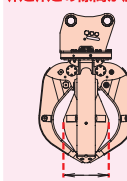

爪幅が狭い。長尺スクラップなどの比較的大きなスクラップに!

です。※2往復の油圧配管が必要です(但し、旋回中の背圧が2MPaを超える場合、ドレン配管が必要です)。※クラス

# GRASPER 特殊爪

## type H(補強付)

■GV-122L/202L-H

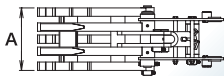

■GV-122S/202S-H

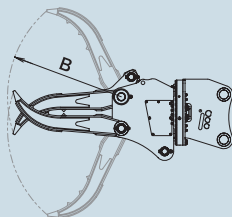
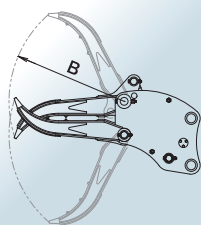
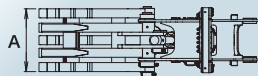

対象機種	GV-122L-H	GV-202L-H
	GV-122S-H	GV-202S-H
爪幅A(mm)	560	695
爪長さB(mm)	1030	1260

## type N7(7本爪)

■GV-122L/202L-N7



■GV-122S/202S-N7

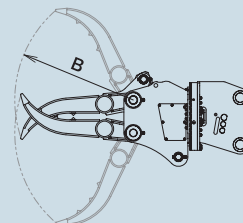
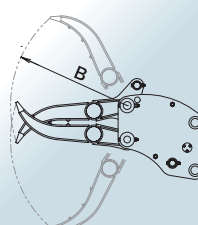
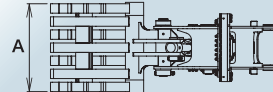

対象機種	GV-122L-N7	GV-202L-N7
	GV-122S-N7	GV-202S-N7
爪幅A(mm)	725	935
爪長さB(mm)	1030	1260

## type T(ロング)

■GV-122L/202L-T

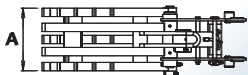

■GV-122S/202S-T

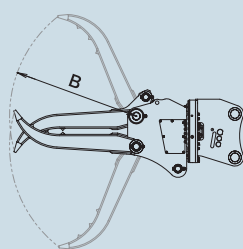
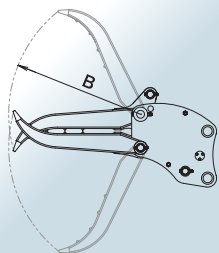

対象機種	GV-122L-T	GV-202L-T
	GV-122S-T	GV-202S-T
爪幅A(mm)	560	695
爪長さB(mm)	1180	1460

林業用マルチャー PAT.P

# Mulcher タケカルゴ

国産初のマルチャーが誕生!

- ◎竹刈り専用ブレードで高速破碎作業を実現!
- ◎操作性に優れたチルトタイプ
- ◎NETIS登録商品(CG240010-VE)

新製品

国土交通省  
新技術情報提供システム  
**NETIS**  
CG-240010-VE



TK-122-GFT-H



キャビンから操作可能な  
シャッター搭載



竹、大径木、切り株まで  
オールマイティに破碎



タフなブレードは  
4面使用が可能



Hタイプ  
NEW TK-37-GFT-H  
NEW TK-62-GFT-H  
NEW TK-122-GFT-H  
Eタイプ  
NEW TK-37-GFT-E  
NEW TK-62-GFT-E12  
NEW TK-62-GFT-E24  
NEW TK-122-GFT-E

専用ブレードで竹はもちろん大径木、  
切り株まで破碎することができる林業用マルチャーです。

## ■タケカルゴ 仕様図

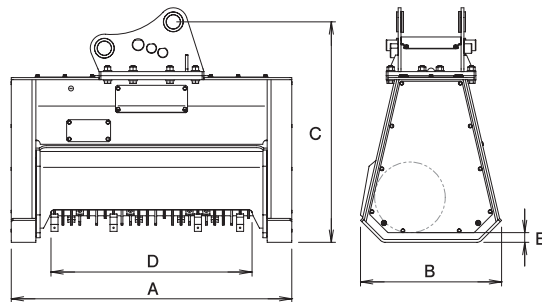

## ■タケカルゴ Hタイプ 仕様表

型 式	TK-37-GFT-H	TK-62-GFT-H	TK-122-GFT-H
本体クラスの目安 ton	4~5	6~8	12~14
全 長 A mm	920	1280	1600
全 幅 B mm	575	720	805
全 高 C mm	885	1100	1250
刈 幅 D mm	570	855	1140
刈 高 E mm	30	30	55
ブレード 個	12	18	24
質 量 kg	350	820	1370

※2往復の油圧配管が必要です(但し、TK-37-GFT-H以外の機種は、回転中の背圧が2MPaを超える場合、ドレン配管が必要です)。※クラスが異なる油圧シヨベルには取付けることができません。

## ■タケカルゴ Eタイプ 仕様表

型 式	TK-37-GFT-E	TK-62-GFT-E12	TK-62-GFT-E24	TK-122-GFT-E
本体クラスの目安 ton	4~5	6~8	12~14	12~14
全 長 A mm	920	1280	1600	1600
全 幅 B mm	575	720	805	805
全 高 C mm	885	1100	1250	1250
刈 幅 D mm	570	855	1140	1140
刈 高 E mm	30	30	55	55
ブレード 個	12	18	24	24
電 圧 V	DC12		DC24	
質 量 kg	350	820	1370	1370

※1往復の油圧配管が必要です。※使用される油圧シヨベルのシガーソケット電圧が上記と異なる場合は当社販売代理店にご相談ください。※クラスが異なる油圧シヨベルには取付けることができません。

## 雑木&草刈り機

# クサカルゴン

- ◎雑草から竹やぶ・雑木まで、スピーディーに刈り取り
- ◎法面や斜面でも、きれいに刈り込みます
- ◎NETIS登録商品 (CG240010-VE)



KS-62

ハンマーナイフ方式の採用により、雑草・雑木を強力に粉碎。チルト式なので、刈り込み角度は自由自在。刈り取り後はマルチング状態になり、回収処理が不要です。



油圧モータ+ベルト駆動により、トップクラスの静粛性を実現。本体内蔵の油圧バルブにより、最適な圧力と流量を供給し続けます。さらに際まで刈れる新型ブラケットKSHも登場!

KSH-32-2

### ■クサカルゴン 仕様図

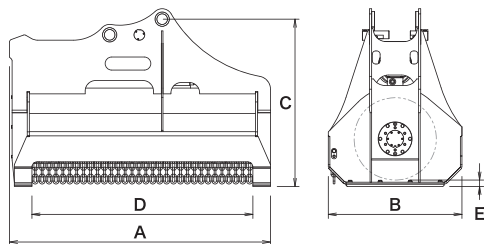

KS-17  
KSH-32-2  
KSH-37-2  
KS-62  
KS-122  
NEW KS-202-GFT

雑木&草刈り機

雑木も、らくらくカット!  
雑草・くま笹は、さくさくカット!  
竹藪もばりばり、素早くカット!

切れ味抜群!! 優れた耐久性!!



ハンマーナイフ方式で  
雑草雑木を強力に粉碎。

二面使用が可能な厚く長い刃は、特殊加工で耐久性アップ! 刃先研ぎ加工で、切れ味の再生が可能。また、二重ロックで、安全性も向上。さらに、オリジナル構造の新型強化ブラケットは、最適な形状が雑木刈り等の高負荷時にも、刃を常にしっかりと固定し続けます。

ブレーカ配管でOK!!  
ドレン配管は不要です。

往復配管でもご使用いただけます(回転方向は特殊バルブの採用で、1方向のみ回転します)。

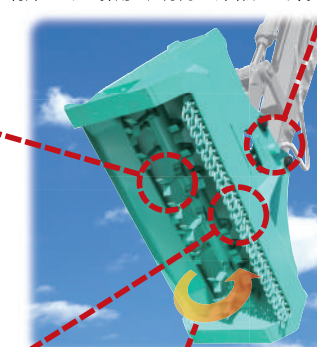

フローコントロールバルブ搭載。  
クラス最高の周速を実現!!

さまざまな型式の油圧ショベル(1ポンプ仕様及び2ポンプ仕様など)でも、フローコントロールバルブの採用で、常に安定した作業(回転)性能を発揮することができます。また、モータの負担を軽減するために、特殊回路を設け、モータを急激に停止させないための安心設計をしています。

飛散防止チェーン  
採用!!

最短時間で、定位置に戻ります。



### ■クサカルゴン 仕様表

型 式	KS-17	KSH-32-2	KSH-37-2	KS-62	KS-122	KS-202-GFT
本体クラスの目安 ton	1.2~2	2~4	3~5	6~8	12~14	20~22
全 長 A mm	590	885	1000	1380	2000	2420
全 幅 B mm	575	655	660	830	1020	1030
全 高 C mm	675	870	940	1100	1280	1650
刈 幅 D mm	450	745	830	1150	1690	2090
刈 高 E mm	30	45		50		
爪 枚 数 枚	12	18		24	36	48
ナイフ周速 m/s	59	60	62	63	79	
質 量 kg	130	230	300	540	1130	1930

※ブレーカ配管又は1往復の油圧配管が必要です。※背圧が3.4MPaを超える油圧ショベルでは使用できません。※クラスが異なる油圧ショベルには取付けできません。

# 草刈り機

# クサカルゴン Slim

- ◎超コンパクトな本体ボディで小スペースの除草作業に!
- ◎全旋回タイプとチルトタイプをラインアップ
- ◎NETIS登録商品 (CG240010-VE)



HM-32SC-2P



HM-32L-2P

## ■〈リモコン旋回式〉全旋回クサカルゴン スリム 仕様図

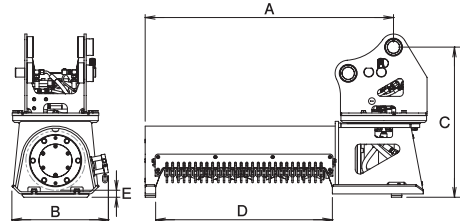

## ■クサカルゴン スリム Lタイプ 仕様図

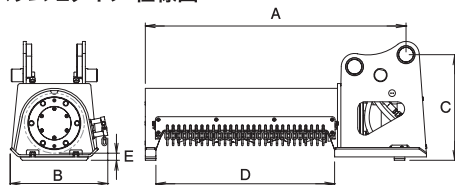

## ガードレール下も! スリム&コンパクト設計で 小スペースの除草作業に大活躍

走行しながらの草刈り作業も可能。ハンマーナイフ方式の採用により雑草は細かく粉砕されるため、回収処理が不要です(マルチング処理)。

## リモコン旋回(SC)タイプ

- NEW HM-32SC-2P
- NEW HM-37SC-2P
- NEW HM-62SC12-2P
- NEW HM-62SC24-2P

## 首振り(L)タイプ

- HM-09L-P
- NEW HM-32L-2P
- NEW HM-37L-2P
- NEW HM-62L-2P



## ■〈リモコン旋回式〉全旋回クサカルゴン スリム 仕様表

型 式	HM-32SC-2P	HM-37SC-2P	HM-62SC12-2P	HM-62SC24-2P
本体クラスの目安 ton	3~4	4~5	6~8	
全 長 A mm	1040	1060	1130	
全 幅 B mm	405		465	
全 高 C mm	630	670	680	
刈 幅 D mm	745			
刈 高 E mm	30			
爪 枚 数 枚	18			
ナイフ周速 m/s	24			
シガーソケット電圧 V	DC12		DC24	
質 量 kg	220		260	

※1 往復の油圧配管が必要です。 ※使用される油圧ショベルのシガーソケット電圧が上記と異なる場合は当社販売代理店にご相談ください。 ※クラスが異なる油圧ショベルには取付けることができません。 ※仕様は、改良のため予告なく変更することがあります。

## ■クサカルゴン スリム Lタイプ 仕様表

型 式	HM-09L-P	HM-32L-2P	HM-37L-2P	HM-62L-2P
本体クラスの目安 ton	0.7~1.5	3~4	4~5	6~8
全 長 A mm	785	1080	1140	1180
全 幅 B mm	360	405		
全 高 C mm	400	440	455	475
刈 幅 D mm	465	745		
刈 高 E mm	15	30		
爪 枚 数 枚	8	18		
ナイフ周速 m/s	24			
質 量 kg	90	160	170	

※ブレーキ配管又は1往復の油圧配管が必要です。 ※クラスが異なる油圧ショベルには取付けることができません。 ※仕様は、改良のため予告なく変更することがあります。

## アスファルト切削機

# エスカルゴン

道路の補修工事におけるアスファルトのハツリ作業に。大型切削機の補助や、歩道、マンホール周りの小規模工事に最適です。



NEW ES-32-GFT  
ES-35

アーム取付部と切削部分が独立して可動するので、本体を走行させることなく、水平切削が可能です。

### ■エスカルゴン 仕様図

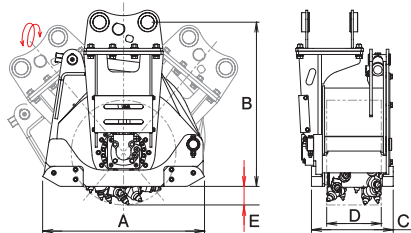

切削深さを自由に設定できます。切削部分を本体が覆っているため、安全・快適に作業を行えます。コンクリート切削作業にも専用切削ビットの交換に対応が可能です。

### ■エスカルゴン 仕様表

型	式	ES-32-GFT	ES-35
本体クラスの目安	ton	2.5~3.5	3~5
本体長さ A	mm	745	765
本体高さ B	mm	755	780
本体幅 C	mm	375	435
切削幅 D	mm	250	300
切削深さ E	mm	0~85	0~100
回転数	rpm	100(40L/min時)	120(50L/min時)
質量	kg	300	340

※ブレーカ配管又は1往復の油圧配管が必要です。※背圧が2MPaを超える油圧シヨベルでは使用できません。  
※コンクリート用切削ビットはオプションです。※クラスが異なる油圧シヨベルには取付けることができません。

## バケット型回転ふるい機

# DD・RIDDLE

## ディディ・リドル

NEW TM-135-GFT  
TM-202

リサイクルの現場で快適なふるい作業を実現します。産業廃棄物・ゴミ・焼却灰から土砂等の各種選別作業まで幅広く対応できます。



Honeycomb

TM-135-GFT

## メンテナンスフリー!!

開口面積が大きく抜きの良い本体フレームに、堅牢なオリジナルハニカム(六角形)形状網目が任意の速度で回転して選別作業をスピーディーにこなします。ダイレクトドライブ機構により、一般的なトロンメルバケットと違いターンベアリングへのグリース給脂箇所を省きメンテナンスフリー\*を可能にしました。

### ■ディディ・リドル 仕様図

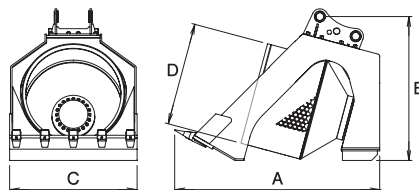

### ■ディディ・リドル 仕様表

型	式	TM-135-GFT	TM-202
本体クラスの目安	ton	12~14	20~22
本体長さ A	mm	2110	2390
本体高さ B	mm	1480	1710
本体幅 C	mm	1310	1270
スクリーン径 D	mm	φ1060	φ1100
スクリーン容量	m <sup>3</sup>	0.65	1.0
網目サイズ	mm	HEX40 ( O.P. HEX60 / HEX80 / HEX100 )	
最高回転数	rpm	45	
質量	kg	1270	1670

※1往復の油圧配管が必要です。※背圧が2MPaを超える油圧シヨベルでは使用できません。\*減速機のギアオイルは、初回200時間又は3ヵ月経過時、2回目より500時間毎又は1年毎に交換が必要です。※上記以外の網目サイズも選べますのでお問い合わせください。※クラスが異なる油圧シヨベルには取付けることができません。

# ミニアースオーガー

製品パーツは単品でご購入いただけます。作業内容により自由に組み合わせが可能です。杭打、建築物の基礎工事などの前掘削や太陽光施工工事に最適です。

## ■ミニアースオーガー仕様図

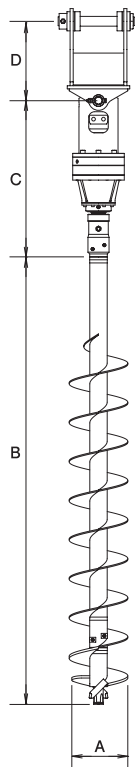

**本格的なヘッド+高トルクにより、安定した掘削を実現します。**

ヘッド先端のクロスビットと切削用サイドビットに超硬チップを採用することで、どんな土質でも安定して掘削できます。

## ■ミニアースオーガー仕様表

型 式	EA-30	EA-60
本体クラスの目安 ton	3~5	6~8
スクリュー径 A mm	∅100 ∅150 ∅200 ∅300	∅200 ∅250 ∅300 ∅350 ∅400 ∅450 ∅500
スクリュー長 B mm	1610の場合	2290の場合 2340の場合
モータ本体長 C mm	1100	1210
吊り具長 D mm	355	405
最大使用圧力 MPa	24.5	27.4
最大出力トルク Nm	2320	6100
回 転 数 rpm	75(40L/min時)	46(70L/min時)
質 量 kg	150 160 170 190	250 260 270 300 330 360 390

※1往復配管が必要です。※背圧が2MPaを超える油圧シヨベルでは使用できません。※クラスが異なる油圧シヨベルには取付けることができません。

詳しくは、専用カタログをご用意しております。担当営業までお気軽にお申し付けください。

**EA-30**  
**EA-60**

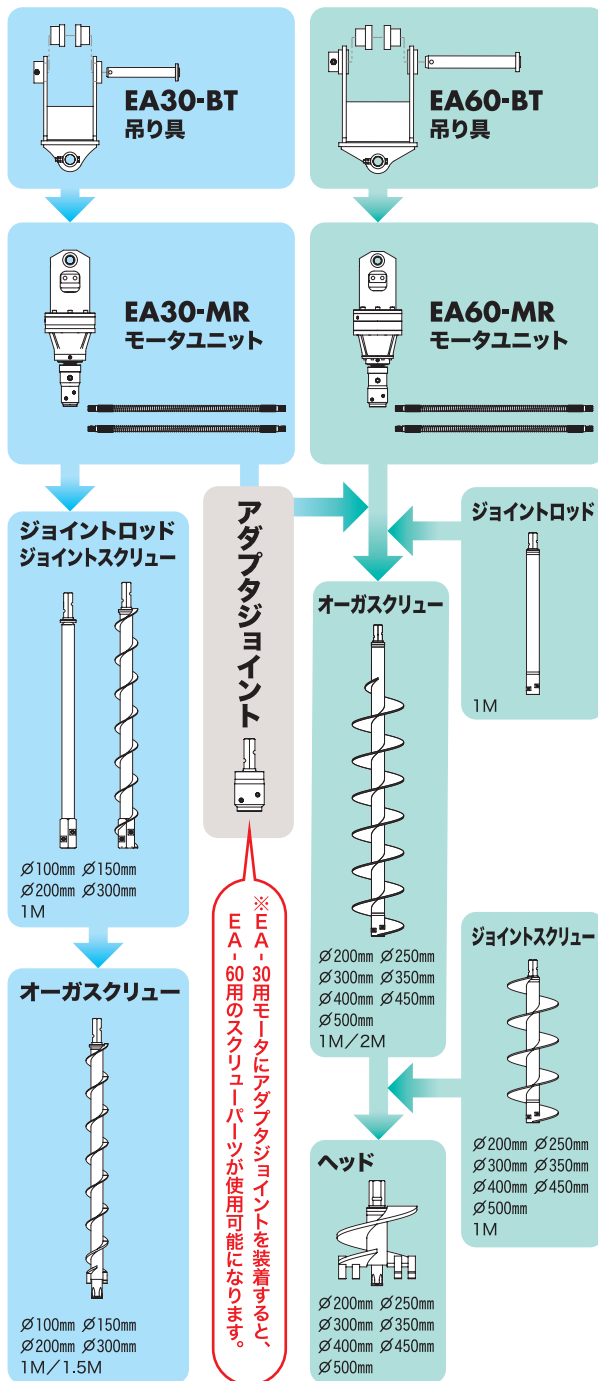

# ドライブ ミキシング

DRIVE MIXING

DM-62  
DM-122  
DM-202

油圧モータによる、強力なロータの回転により、掘削作業を行いながら、混合作業が同時にできます。また、掘削作業と混合作業を同時に行うことで、固化剤を始めとした各種土壌改良剤の均等かつ高速な混合を実現します。

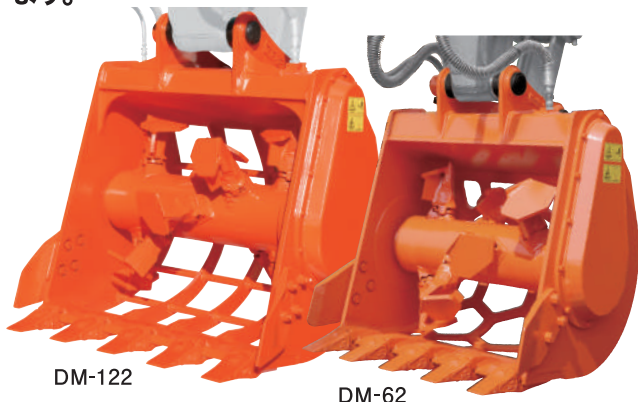

DM-122

DM-62

地盤改良工事は、ドライブミキシング1台で万全！

## ■ドライブミキシング 仕様図

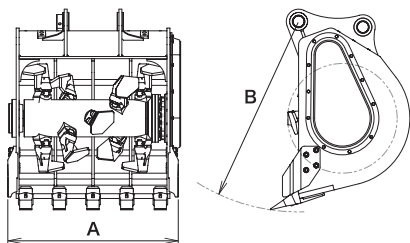

DM-62のみ、バケットはオリジナル構造の「ハニカムスケルトンタイプ」。標準型に比べ軽量でメンテナンスも簡単です。

## ■ドライブミキシング 仕様表

型 式	DM-62	DM-122	DM-202
本体クラスの目安 ton	6~8	12~14	20~22
最大使用圧力 MPa	27.4	34.3	
バケット幅 A mm	915	1110	1270
バケット長さ B mm	1050	1240	1450
回 転 数 rpm	100	129	
質 量 kg	570	850	1380

※1往復の油圧配管が必要です(但し、背圧が3.4MPaを超える場合、ドレン配管が必要です)。  
※網形状はクラスにより異なります。※クラスが異なる油圧シリンダには取付けることができません。  
※仕様は、改良のため予告なく変更することがあります。

# MT BUCKET

Designed by TAGUCHI

## TAGUCHIが監修する 純国産バケットが誕生。

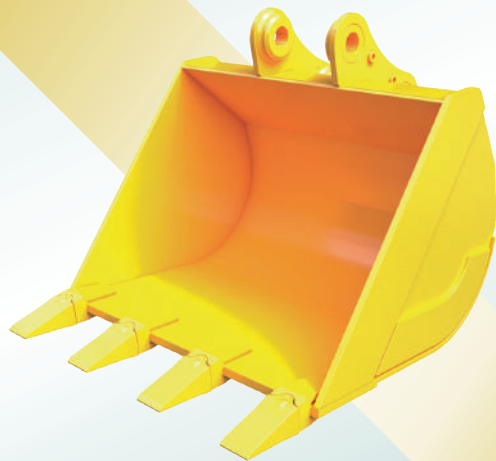

# Japan Quality

## MTバケット製品シリーズ〈INDEX〉

-  バケット(狭幅・標準・広幅)..... 105・106
-  法面バケット.....107
-  平バケット.....108
-  スケルトンバケット..... 109・110
-  ハニカムスケルトンバケット.....109・110
-  ミキシングフォーク..... 111
-  シングルリッパー..... 112
-  三角(梯形)バケット.....113
-  暗渠バケット.....114
-  クリーンバケット.....115・116
-  マルチエクステンションアーム... 117・118
-  アクセサリーパーツのご案内... 117・118
-  GBブレーカ..... 67

MTバケット  
公式サイトへ GO



mt-bucket.com

地盤改良・かくはん・MTバケット

# 狭幅/標準/広幅バケット

作業現場にあわせて強化型など多種多様のニーズに対応した豊富なサイズをご用意しています。

## ■狭幅バケット 仕様表

型 式	B017		B019		B022		B032				B042				B062				B122		B202				
本体クラスの目安 ton	1.2~2.5						3~4				4~5.5				6~8				12~14		20~22				
バケット幅 A mm	250	300	250	300	250	300	250	300	350	400	250	300	400	450	300	400	450	550	450	600	750				
バケット奥行 B mm	595						685				840				1030				1140		1360				
バケット長さ C mm	635						725				895				1100				1245		1475				
バケット容量 m <sup>3</sup>	0.03	0.04	0.03	0.04	0.03	0.04	0.05	0.06	0.07	0.06				0.08	0.11	0.12	0.11	0.15	0.18	0.23	0.22	0.31	0.42	0.55	
ツ ー ス 数	3						2				3				2				3						
質 量 kg	45	50	45	50	45	50	60	70	75	100				120				170	200	210	230	310	350	520	580
サイドカッター	OP(あり・なし)						OP(あり・なし)				OP(あり・なし)				OP(あり・なし)				OP(あり・なし)						
フ ッ ク	OP(あり・なし)						OP(あり・なし)				OP(あり・なし)				OP(あり・なし)				OP(あり・なし)						
ツ ー ス	タテ						タテ				タテ				タテ/ヨコ				タテ/ヨコ						

※標準塗装色:イエロー(オプションでレッド・グリーン塗装色を選択可。) ※アダブタ方式は、機種専用・プレーカア折可(なしを選択の場合も取付穴あり)。 ※フック付きはオプションで選択可。 ※ツースはクラスによりオプションで、



**B009**  
**B017**  
**B019**  
**B022**  
**B032**  
**B042**  
**B062**  
**B122**  
**B202**

MT 狭幅・標準・広幅バケット

## ■狭幅バケット 仕様図

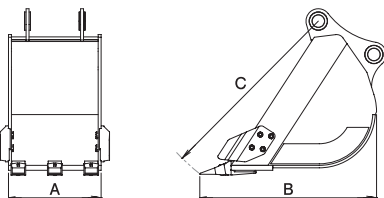

## ■標準バケット 仕様図

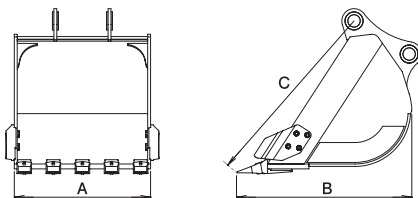

## ■広幅バケット 仕様図

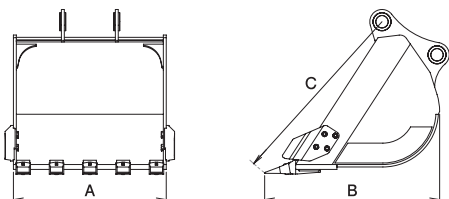

## ■標準バケット 仕様表

型 式	B009	B017	B019	B022	B032	B042	B062	B122	B202
本体クラスの目安 ton	0.7~1.5	1.2~2.5		3~4	4~5.5	6~8	12~14	20~22	
バケット幅 A mm	350	400		450	600	650	890	1030	
バケット奥行 B mm	450	595		685	840	1030	1140	1360	
バケット長さ C mm	470	635		725	895	1100	1245	1475	
バケット容量 m <sup>3</sup>	0.02	0.05		0.08	0.18	0.28	0.5	0.81	
ツ ー ス 数	3			4			5		
質 量 kg	30	55		80	150	250	460	720	
サイドカッター	OP(あり・なし)								
フ ッ ク	OP(あり・なし)								
ツ ー ス	タテ			タテ			タテ/ヨコ		

※標準塗装色:イエロー(オプションでレッド・グリーン塗装色を選択可。) ※アダブタ方式は、機種専用・プレーカア折可(なしを選択の場合も取付穴あり)。 ※フック付きはオプションで選択可。 ※ツースはクラスによりオプションで、タテ・ヨコのタイプを選択可。

## ■広幅バケット 仕様表

型 式	B032			B042	B062	B122	B202
本体クラスの目安 ton	3~4			4~5.5	6~8	12~14	20~22
バケット幅 A mm	600	650	700	700	750	1000	1300
バケット奥行 B mm	685			840	1030	1140	1360
バケット長さ C mm	725			895	1100	1245	1475
バケット容量 m <sup>3</sup>	0.11	0.12	0.13	0.21	0.33	0.58	1.07
ツ ー ス 数	4	5		4	5		6
質 量 kg	95	100	110	160	280	490	840
サイドカッター	OP(あり・なし)						
フ ッ ク	OP(あり・なし)						
ツ ー ス	タテ			タテ/ヨコ			

※標準塗装色:イエロー(オプションでレッド・グリーン塗装色を選択可。) ※アダブタ方式は、機種専用・プレーカア折可(なしを選択の場合も取付穴あり)。 ※フック付きはオプションで選択可。 ※ツースはクラスによりオプションで、タテ・ヨコのタイプを選択可。

※クラスが異なる油圧ショベルには取付けることができません。

# 法面バケット

地固めや高精度の法面作業に最適です。

F009  
F017  
F032  
F042  
F062  
F122  
F202



F122



F122 フック付

## ■法面バケット 仕様図

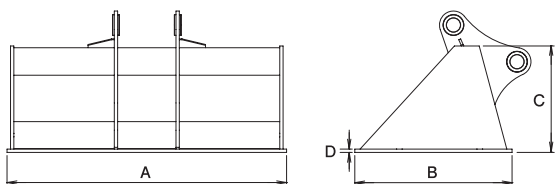

## ■法面バケット 仕様表

型 式	F009	F017	F032	F042	F062	F122	F202	
本体クラスの目安 ton	0.7~1.5	1.2~2.5	3~4	4~5.5	6~8	12~14	20~22	
バケット幅 A mm	600	800	1000	1200	1300	1600	2000	
バケット奥行 B mm	300	400	500	600	750	900	1000	
バケット高さ C mm	225	305	380	450	500	590	660	
バケット唇板厚さ D mm	9	12		16		19		
質 量 kg	30	65	110	170	280	480	680	
フ ッ ク	-							OP(あり・なし)

※塗装色:イエロー ※アダプタ方式は、機種専用・ブレーカタイプ・グラスパータイプから選択可(機種専用は取付ピン・ボスなし)。 ※フック付きはオプションで選択可。

# 平バケット

田面・法面兼用のバケットです。

HB009  
HB017  
HB032  
HB042  
HB062  
HB122  
HB202



HB122



HB122 フック付

## ■平バケット 仕様図

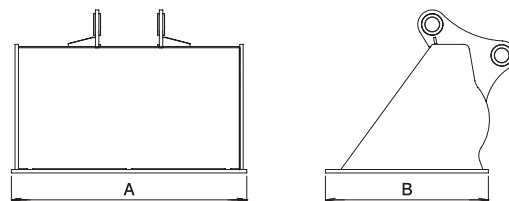

## ■平バケット 仕様表

型 式	HB009	HB017	HB032	HB042	HB062	HB122	HB202	
本体クラスの目安 ton	0.7~1.5	1.2~2.5	3~4	4~5.5	6~8	12~14	20~22	
バケット幅 A mm	500	600	700	800	1000	1300	1530	
バケット奥行 B mm	300	400	500	600	750	900	1020	
質 量 kg	25	50	90	130	240	420	610	
フ ッ ク	-							OP(あり・なし)

※塗装色:イエロー ※アダプタ方式は、機種専用・ブレーカタイプ・グラスパータイプから選択可(機種専用は取付ピン・ボスなし)。 ※フック付きはオプションで選択可。

※クラスが異なる油圧ショベルには取付けることができません。

# スケルトンバケット

各種ふるい作業や、川底の採石作業のほか、  
コンクリートなどのかくはん作業にも威力  
を発揮します。

ST009  
ST017  
ST032  
ST042  
ST062  
ST122  
ST202

## ■スケルトンバケット 仕様図

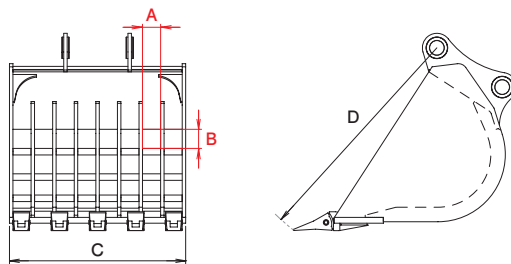

## ■スケルトンバケット 仕様表

型 式	ST009-50-50	ST017-50-50	ST017-80-80	ST032-50-56	ST032-80-88	ST042-50-55	ST042-80-80	ST062-80-80	ST062-100-100
本体クラスの目安 ton	0.7~1.5	1.2~2.5	1.2~2.5	3~4	4~5.5	4~5.5	6~8	6~8	6~8
マス目(A×B) mm	50×50		80×80	50×56	80×88	50×55	80×80	80×85	100×102
バケット幅 C mm	422	540	543	632	656	718	766	880	828
バケット長さ D mm	470	635	635	725		895		1130	
質 量 kg	35	70	65	120	110	210	200	350	320
フ ッ ク	—	OP(ありなし)	OP(あり・なし)						



ST122-100-100  
フック付

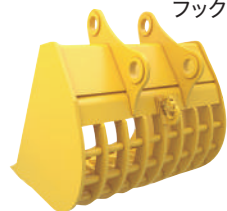

型 式	ST122-80-80	ST122-100-100	ST122-150-150	ST202-100-100	ST202-150-150	ST202-200-200
本体クラスの目安 ton	12~14	12~14		20~22		
マス目(A×B) mm	80×88	100×106	150×162	100×105	150×154	200×250
バケット幅 C mm	1009	971	1033	1242	1226	1132
バケット長さ D mm	1280	1280		1480		
質 量 kg	560	530	500	910	810	720
フ ッ ク	OP(あり・なし)			OP(あり・なし)		

※塗装色:イエロー ※アダプタ方式は、機種専用・ブ

レーカタ입・グラスパータイプから選択可(機種専用は取付ピン・ボスなし)。※フック付きはオプションで選択可。

# ハニカム スケルトンバケット

HONEYCOMB SKELETON BUCKET

HSK009  
HSK017  
HSK032  
HSK042  
HSK062  
HSK122  
HSK202

スケルトンのマス目をハニカム(六角形)形状に。マス  
目のバリエーションも充実しています。

## ■ハニカムスケルトンバケット 仕様図

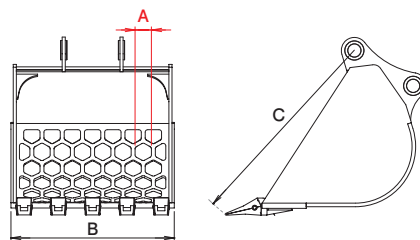

## ■ハニカムスケルトンバケット 仕様表

型 式	HSK009	HSK017	HSK032	HSK042	HSK062	HSK122	HSK202
本体クラスの目安 ton	0.7~1.5	1.2~2.5	3~4	4~5.5	6~8	12~14	20~22
六角穴対辺 A mm	50/80	50/80/100		50/80/100/150			50/80/100/150/200
バケット幅 B mm	420	540	660	720	830	1000	1240
バケット長さ C mm	470	635	725	895	1130	1280	1480
質 量 kg	30	60	100	160	280	470	740
フ ッ ク	—	OP(あり・なし)					

※塗装色:イエロー ※アダプタ方式は、機種専用・プレーカタ입・グラスパータイプから選択可(機種専用は取付ピン・ボスなし)。 ※フック付きはオプションで選択可。

※クラスが異なる油圧ショベルには取付できません。

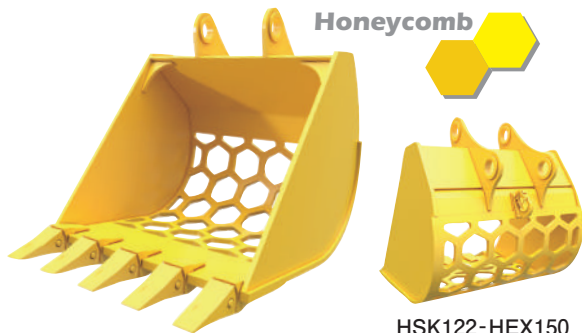

HSK122-HEX150  
フック付

# ミキシングフォーク

## MIXING FORK

MFK032  
MFK042  
MFK062  
MFK122  
MFK202

土質改良・セメント等の各種かくはん作業を確実にこなします。かくはん作業に最適な形状とすることで、通常のバケット操作のみで、かくはん作業を確実に行うことができます。



MFK202

ミニから標準機まで、幅広いラインナップ。作業用途・工事現場に適したものをお選びいただけます。

### ■ミキシングフォーク 仕様図

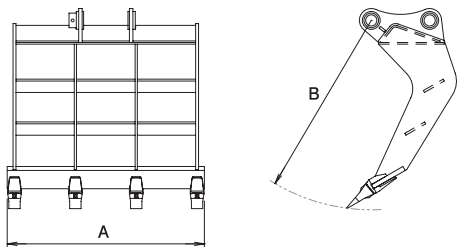

### ■ミキシングフォーク 仕様表

型 式	MFK032	MFK042	MFK062	MFK122	MFK202
本体クラスの目安 ton	3~4	4~5.5	6~8	12~14	20~22
バケット幅 A mm	700	920	1080	1300	1610
バケット長さ B mm	725	895	1100	1250	1480
ツ ー ス 数	4			5	
質 量 kg	100	170	280	540	910

※塗装色：イエロー ※アダプタ方式は、機種専用・プレーカタイプ・グラスパータイプから選択可（機種専用は取付ピン・ボスなし）。 ※網形状はクラスにより異なります。

# シングルリッパ

RI032  
RI042  
RI062  
RI122

抜根作業や地中に埋まっている  
岩石やコンクリート塊の掘り起し専用機です。



RI122

RI042

### ■シングルリッパ 仕様図

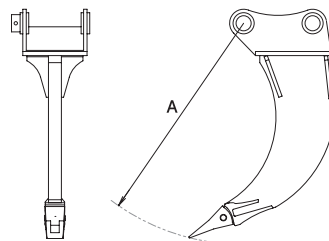

### ■シングルリッパ 仕様表

型 式	RI032	RI042	RI062	RI122
本体クラスの目安 ton	3~4	4~5.5	6~8	12~14
本体長さ A mm	730	820	990	1150
質 量 kg	60	90	150	260

※塗装色：イエロー ※アダプタ方式は、機種専用・プレーカタイプ・グラスパータイプから選択可（機種専用は取付ピン・ボスなし）。

※クラスが異なる油圧ショベルには取付けることができません。

# 三角バケツ

TB032  
TB042  
TB062  
TB122  
TB202

排水路、用水路等の掘削に適した三角(梯形)バケツです。

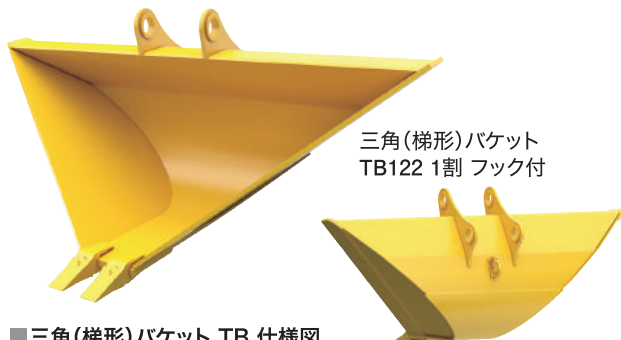

■三角(梯形)バケツ TB 仕様図

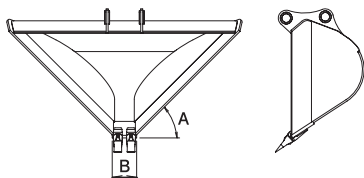

■三角(梯形)バケツ 5分 仕様表

型 式	TB032	TB042	TB062	TB122	TB202
本体クラスの目安 ton	3~4	4~5.5	6~8	12~14	20~22
傾斜角度 A °	63.4(5分)				
バケツ先端幅 B mm	300				
ツ ー ス 数	3		2		
質 量 kg	90	140	220	350	550

■三角(梯形)バケツ 3分 仕様表

型 式	TB032	TB042	TB062	TB122	TB202
本体クラスの目安 ton	3~4	4~5.5	6~8	12~14	20~22
傾斜角度 A °	73.3(3分)				
バケツ先端幅 B mm	300				
ツ ー ス 数	3		2		
質 量 kg	80	120	190	310	470

■三角(梯形)バケツ 1割 仕様表

型 式	TB032	TB042	TB062	TB122	TB202
本体クラスの目安 ton	3~4	4~5.5	6~8	12~14	20~22
傾斜角度 A °	45(1割)				
バケツ先端幅 B mm	180	200	300	350	
ツ ー ス 数	2				
質 量 kg	100	160	290	490	790

※塗装色：イエロー  
※アダプタ方式は、機種専用・プレーカタイプ・グラスバータイプから選択可(機種専用は取付ピン・ボスなし)。  
※フック付きはオプションで選択可(三角(梯形)バケツ1割のみ)。

# 暗渠バケツ

TB032  
TB042  
TB062  
TB122  
TB202

狭幅の排水・用水路の溝掘削に適した暗渠バケツです。

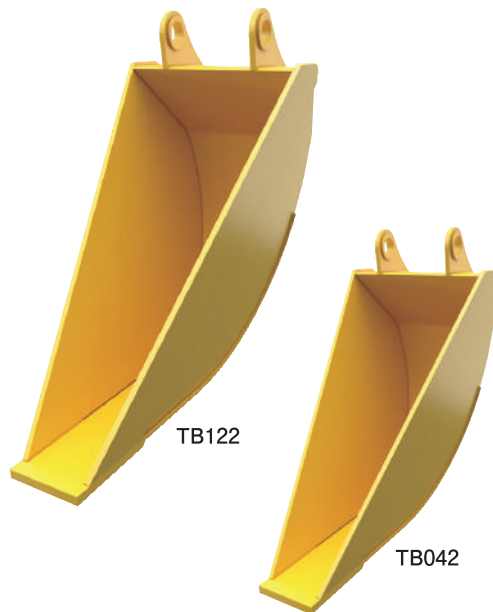

■暗渠バケツ TB 仕様図

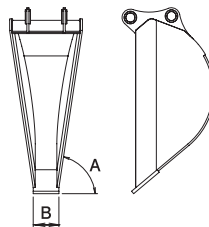

■暗渠バケツ TB 仕様表

型 式	TB032	TB042	TB062	TB122	TB202
本体クラスの目安 ton	3~4	4~5.5	6~8	12~14	20~22
傾斜角度 A °	80				
バケツ先端幅 B mm	150	180	200	250	
質 量 kg	65	100	190	330	470

※塗装色：イエロー  
※アダプタ方式は、機種専用・プレーカタイプ・グラスバータイプから選択可(機種専用は取付ピン・ボスなし)。  
※フック付きはオプションで選択可(三角(梯形)バケツ1割のみ)。

※クラスが異なる油圧ショベルには取付できません。

# クリーンバケツ

タグチ製初のバッカンバケツ、  
カバーと脚を外せば雪用のバッカンバケツ。  
アダプタブラケット使用で  
12ton/20tonどちらにも取付可能!



CSB122

## ■クリーンバケツ 仕様図

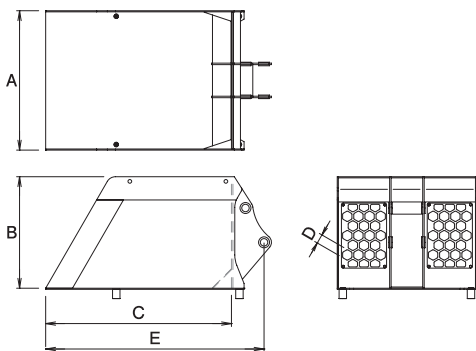

## ■クリーンバケツ 仕様表

型 式	CSB122
本体クラスの目安 ton	12~14
バケツ幅 A mm	1500
バケツ高さ B mm	1200
バケツ奥行 C mm	2000
六角穴対辺 D mm	100
本体長さ E mm	2350
質 量 kg	870

※塗装色:レッド ※アダプタ方式は、機種専用・プレーカタイプ・グラスパーティブから選択可(機種専用は取付ピン・ボスなし)。

▼雪用バケツとして使えます!



▲脚とカバーは  
取り外し可能!!



BA-202

アダプタブラケットを  
付ければ20~22ton  
クラスにも取付可能!

## ■アダプタブラケット 仕様図

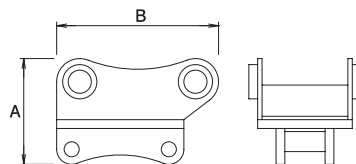

## ■アダプタブラケット 仕様表

型 式	BA-202
本体クラスの目安 ton	20~22
全 高 A mm	455
全 幅 B mm	700
質 量 kg	200

※クラスが異なる油圧ショベルには取付けることができません。

# マルチエクステンションアーム

標準アームでは届かない、高い所や低い所の作業を可能にします。

MX-20  
MX-30  
MX-40  
MX-60  
MX-120  
MX-200



MX-120-2000

■マルチエクステンションアーム 仕様図

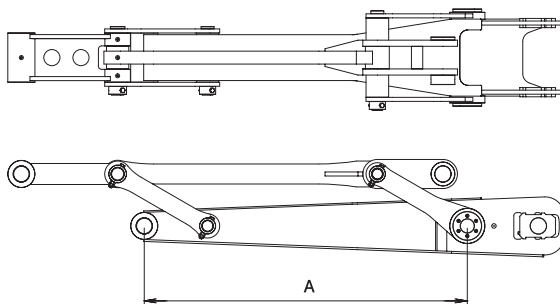

■マルチエクステンションアーム 仕様表

型 式	MX-20	MX-30	MX-40	MX-60	MX-120	MX-200
本体クラスの目安 ton	2~3	3~4	4~5.5	6~8	12~14	20~22
延長長さ A mm	600	800	1000	1500	1000 1500 2000	1500 2000 2500 3000
質 量 kg	60	100	140 150 240	260	380 430 480	740 870 900 1010

※標準塗装色：イエロー（オプションでレッド・グリーンの塗装色を選択可。）※アグブタタイプです。  
※クラスが異なる油圧シヨベルには取付けることができません。

## MTバケットなら各種アクセサリーパーツもオーダー可能です。

### ▶豊富なオプション設定

- ◎ サイドカッター（あり・なし）
- ◎ フック（あり・なし）
- ◎ ツース（タテピン・ヨコピン）
- ◎ フロントエッジ
- ◎ サイドエッジ
- ◎ 補強板
- ◎ 底板

### ◎ カラー

標準バケット・狭幅バケット・広幅バケット等では塗装色を3色カラーからお選びいただけます。

イエロー



レッド



グリーン

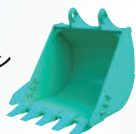

基本コンセプトは、「日本製の質の良いバケットを届けること」。MTバケットはメイド・イン・ジャパンの高品質なバケットを提供します。高い耐久性と機能性を追求した製品シリーズのラインアップからどうぞご利用ください。

# 型式別適合油圧ショベル一覧表

\*1 オレンジパケットは除きます。※本一覧表は目安です。機種によっては取付できない油圧ショベルもありますので、お問い合わせ下さい。下記以外の機種についてはお問い合わせください。

型式*1	05	08	15	30	40	60	120	200	220	300	400
本体クラスの目安 ton	0.5~0.6	0.7~1.5	1.2~2.5	3~4	4~5	6~8	12~14	20~22	22~25	30~37	40~45
コマツ	PC05E-1	PC09-1	PC18MR-5	PC30MR-5	PC45MR-5	PC78US-11	PC120-11	PC200-12	PC220-12	PC300-11	PC400-11
		PC10MR-2	PC20MR-5	PC30UU-6	PC55MR-5	PC78UU-11	PC130-11	PC210-11	PC230-11	PC350-11	PC450-11
		PC10UU-5	PC20UU-5	PC30UUC-6	PC58UU-6	PC78USI-10	PC128US-11	PC228US-11		PC300i-11	PC490-11
			PC25MR-5	PC35MR-5			PC138US-11	HB205-3		HB335-3	
日立建機		ZX8U-2	ZX17U-5A	ZX30U-5B	ZX40U-5B	ZX75UR-5B	ZX120-7	ZX200-7	ZX240-7	ZX300-6	ZX470-7
		ZX10U-2	ZX20U-5A	ZX30UR-5B	ZX50U-5B	ZX75US-7	ZX135US-7	ZX200A-7	ZX250K-7	ZX330-7	ZX490H-7
		ZX15UR	ZX20UR-5A	ZX35U-5B	ZX55UR-5B		ZX135USX-7	ZX200X-7	ZX250H-7	ZX330X-7	ZX500LCK-6
				ZX40UR-5B				ZX225US-7		ZX350H-7	ZX530LCH-7
								ZX225USR-7		ZX350K-7	
キャタピラー-ジャパン	005	008CR	020ESR	303CR	305CR	308CR	313	320	323	330	345
		010CR	302CR	303.5CR	305.5CR	308SR	313GC	320GC	326	330GC	
			301.7CR	303SR	305SR		315	325		336	
				304CR			315GC			340	
				304SR							
コベルコ建機	SK005-6	SK008-2	SK17SR-6	SK28SR-7	SK45SR-7	SK75SR-7	SK125SR-7	SK200-10	SK250-10	SK330-10	SK470-10
		SK10SR-5	SK20SR-6	SK30SR-7	SK50UR-6EA	SK80SR+7	SK130SR+7	SK225SR-5			
			SK20UR-6	SK30UR-6A	SK55SR-7	SK80UR-6E	SK130UR-5	SK235SR-5			
				SK35SR-7			SK135SR-7				
住友建機						SH75X-7	SH120-8	SH200-8	SH250-8	SH330-8	SH470HD-7
						SH75XU-7	SH125X-8	SH200Z-8		SH330LC-8	SH480LHD-8
							SH125XU-8	SH235X-8		SH350HD-8	SH500LHD-7
							SH135X-8				
加藤製作所		HD09VX3	HD17V5	HD30V5	HD45V5	HD85V5	HD512-7	HD820-8	HD1025-7	HD1430-7	
		HD10VZ	HD20VX3	HD30VZ4	HD55V5	HD308US-7	HD514MR-7	HD823MR-8			
			HD20VZ	HD35V5							
			HD25V5	HD40VZ							
ヤンマー	SV05-D	SV08-1E	ViO17-1	ViO30-7	ViO45-6C	B7-6A					
		ViO10-2D	ViO20-6	ViO35-7	ViO55-6C	ViO80-7					
		J09-D	ViO25-6C		B60U-A						
		ViO12-2A	B20U								
クボタ	K005-3S	U008-5S2	U20-3S2	U-30-6α	U-40-6E						
		U10-5S2	U25-3S2	U-35-6α	U-55-6E						
		U17-5	RX-205	RX-306E	RX-506						
		RX153S2		RX-406E	KX-57-6E						
				A333							

## 全国に広がる、タグチ製アタッチメントの 販売・出張サービスのネットワークでサポ

## 販売とレンタルショップ及びホース製作・ サポートします。

販売会社

タグチ製品のお求め・ご相談はお近くの営業所へ  
お気軽にご連絡ください。

株式会社 田口クリエイト

<https://www.taguchi.co.jp/>

- 販売営業所
- バケットランド営業所
- ホースマン営業所

レンタル  
ショップ

タグチ製品をご利用いただけるレンタル製品のご利用は、お近くの「バケットランド」までお気軽にお問い合わせください。

**BUCKETLAND**

<https://www.bucketland.jp/>

ホースマン

油漏れ! 困ったら…、ホースの「ホースマン」。  
業界トップクラスの品揃えで、あらゆるホースに対応!!  
緊急時には専用サービスカーが現場で即修理します。

**HOSE MAN**  
ホースマン®

<https://www.hoseman.jp/>

営業所	販売	レンタル&サポート	ホース製作・出張サービス
	田口クリエイト	バケットランド	ホースマン
輪厚	●	●	
秋田	●	●	
仙台	●	●	
郡山	●	●	
東松山	●	●	●
川口	●		
東京	●		
厚木	●	●	●
新潟	●	●	
長岡		●	
静岡	●	●	
名古屋	●	●	●
大阪	●	●	
岡山	●	●	●
広島	●	●	●
五日市港	●	●	
山口			●
徳島		●	
高松		●	
松山	●	●	
九州	●	● (佐賀)	

総販売元

**株式会社 田口クリエイト**

<https://www.taguchi.co.jp/>

本社営業部 〒701-0151 岡山県岡山市北区平野563-1

フリーコール

**0800-777-2030**

(9:00～12:10 / 13:00～17:10 ※日曜日、祝祭日、及び弊社休業日を除く。)

製造元

**株式会社 タグチ工業**

<https://www.taguchi.co.jp/>

\* 本カタログの仕様は、改良のため予告なく変更する事があります。

2026-05