

MAG-GON
Lifting Magnet マグ・ゴン



GOOD DESIGN
AWARD 2018



GM-40
GM-62
GM-120
GM-202

※写真は GM-120 です。

油圧発電マグネット PAT.P

マグ・ゴン

グッドデザイン賞受賞!
電気配線なしで使える
油圧発電マグネット

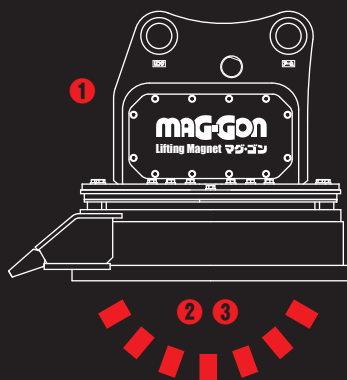

- ① 油圧配管2本で使用でき
追加バッテリーや発電機は不要
- ② 運転席ペダルで吸着・釈放が簡単に
- ③ 強制釈放機能により吸着物を瞬時に釈放!

TAGUCHI

油圧発電マグネット PAT.P

マグ・ゴン

GM-40/62/120/202

MAG-GON
Lifting Magnet マグ・ゴン

Lifting Magnet

■ 本体寸法

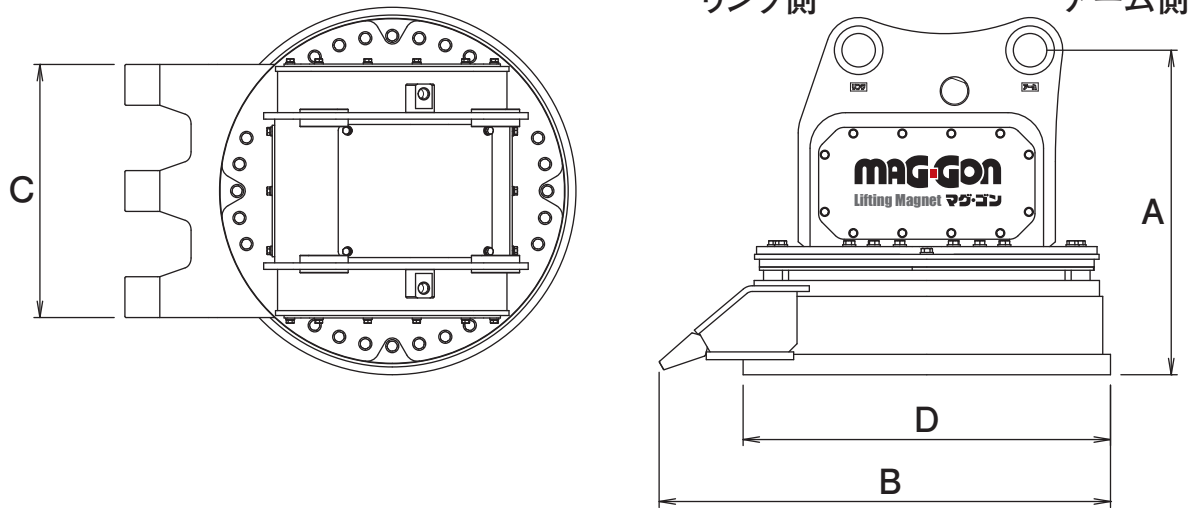

型 式	GM-40	GM-62	GM-120	GM-202
本体クラスの目安 ton	4~5	6~8	12~14	20~22
使用圧力 MPa	14.7 以上	17.6 以上	20.6 以上	
必要流量 L/min	19 以上		27 以上	54 以上
全 高 A mm	630	770	795	910
全 長 B mm	695	900	1110	1370
爪 幅 C mm	360	500	620	750
マグネット使用定格 %ED	60 (6分通電4分休止の繰り返し周期)			
マグネット消費電力 kW	1.0	3.3	6.2	9.3
マグネット径 D mm	∅ 500	∅ 700	∅ 900	∅ 1100
質 量 kg	380	680	1140	1730

※ブレーキ配管又は往復配管のいずれかの油圧配管が必要です。(但し、背圧が4.9MPaを超える油圧ショベルでは使用できません。)

※クラスが異なる油圧ショベルには取付けることができません。※機種によっては取付けできない油圧ショベルもありますので、販売店までお問い合わせください。

※マグネット製品をご使用になる際には、「車両系建設機械運転技能講習修了証」(整地・運搬・積込及び掘削用)に加えて、「小型移動式クレーン運転技能講習修了証」の取得を推奨します。※仕様は、改良のため予告なく変更することがあります。

■ マグネット最大吸着質量目安

型 式	銑 鉄	鋼板切断屑	切 屑
GM-40	120 kg	90 kg	25 kg
GM-62	350 kg	200 kg	100 kg
GM-120	500 kg	300 kg	200 kg
GM-202	900 kg	500 kg	300 kg